

BIAŁY DOM

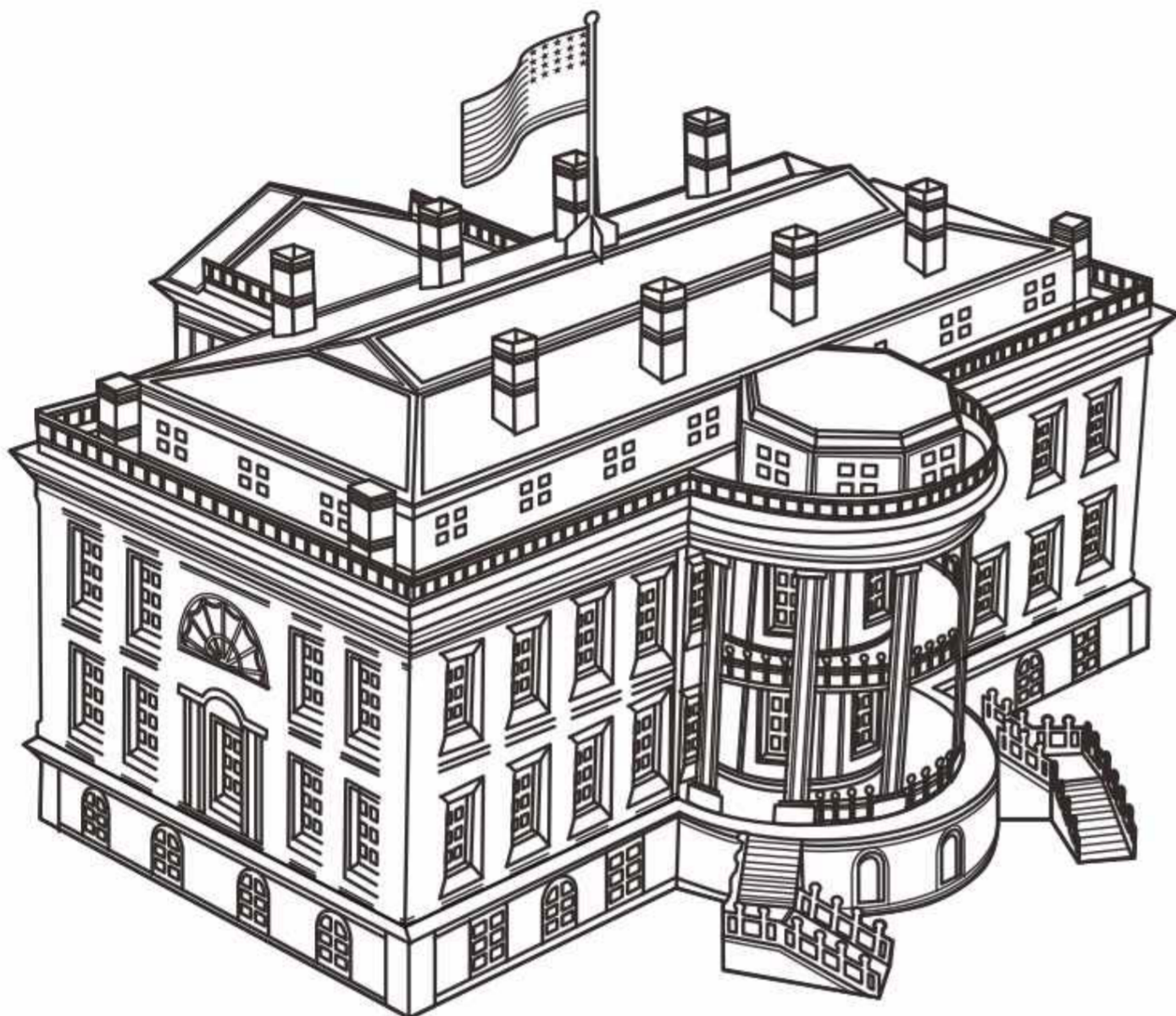

Wstęp:

Narzędzia:

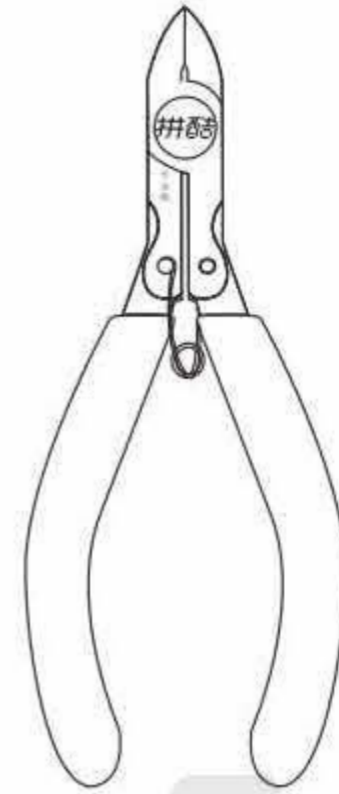

Obcążki

Wycinanie elementów z metalowych arkuszy.

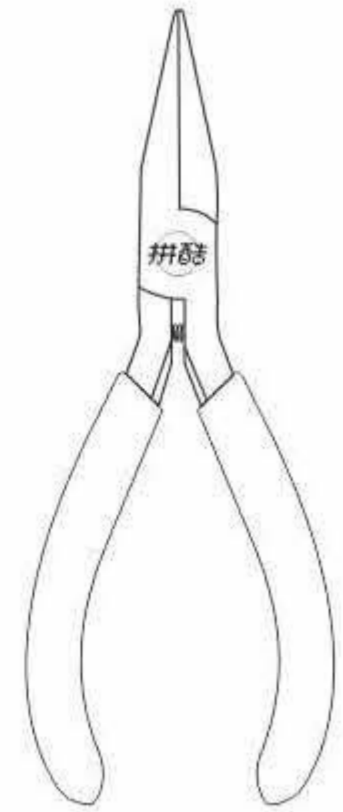

Szczypce

Zaginanie i formowanie elementów.

Zalecane jest użycie oryginalnych narzędzi Piececool, które są trwałe i wygodne, ponieważ zostały zaprojektowane do budowy metalowych modeli.



UWAGA: zachowaj ostrożność podczas wycinania elementów, ponieważ metalowe krawędzie mogą skaleczyć skórę.

Wycinanie elementów:



Użyj obcążków, aby przeciąć łącznik i oddzielić elementy od metalowego arkusza.

Opis elementów:

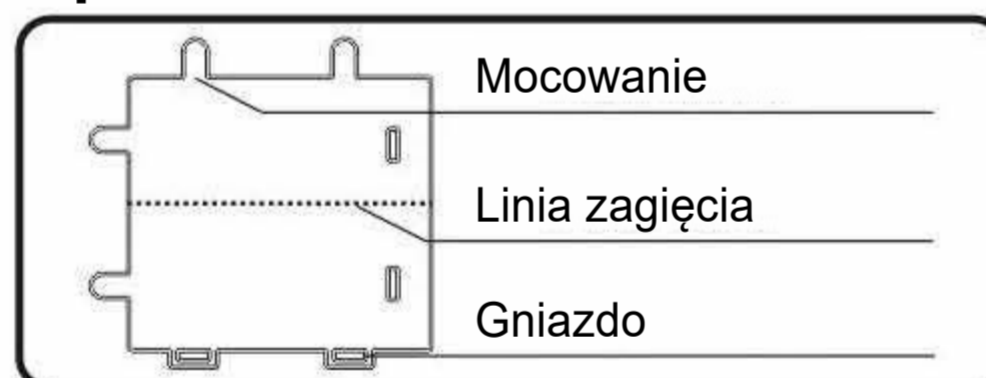

Zwróć uwagę na mocowanie, linię zagięcia oraz gniazdo podczas montażu elementów.

Zaginanie elementów:

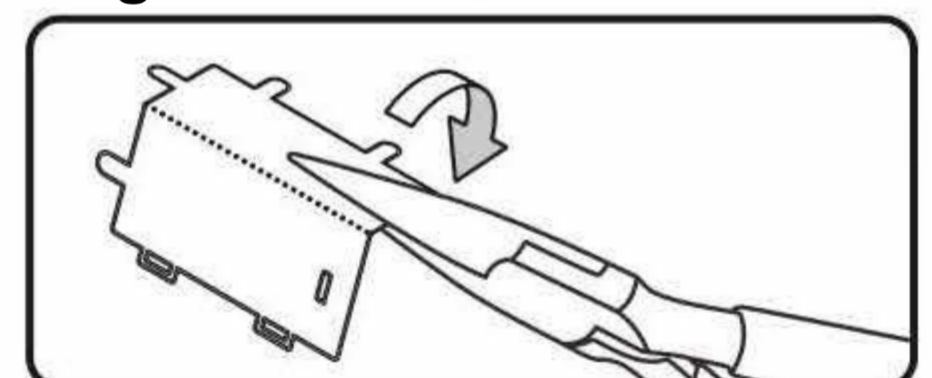

Użyj szczypców, aby zagiąć metalowe elementy i uformować model.

Mocowanie elementów:

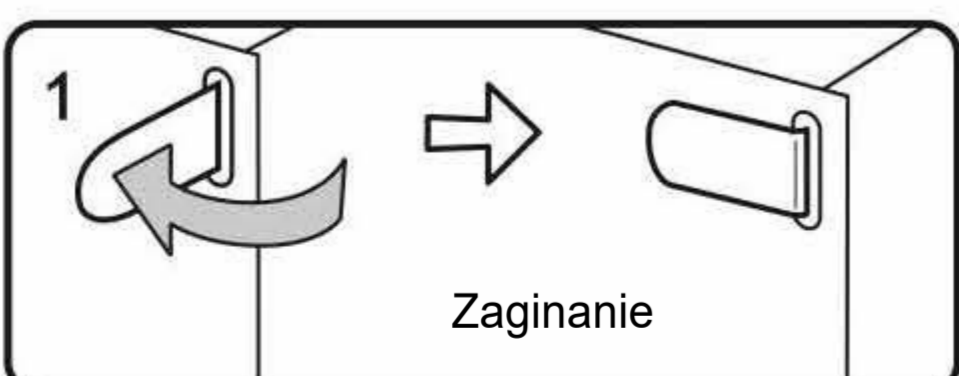

Umieść mocowanie w gnieździe, następnie zagnij pod kątem 90 stopni.

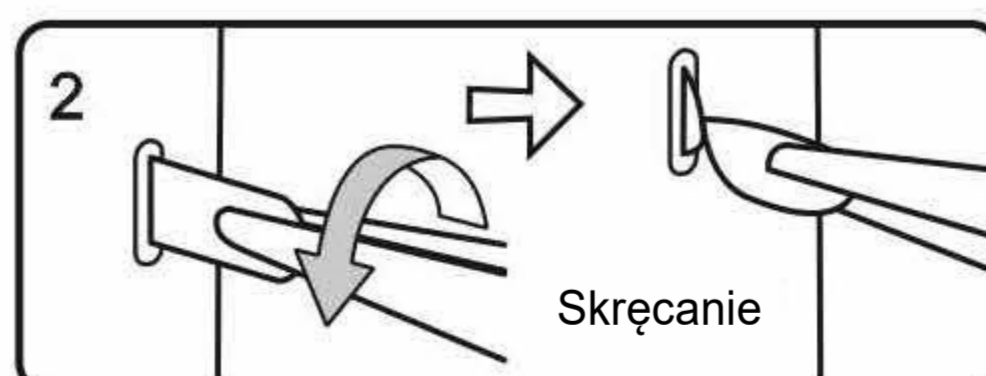

Umieść mocowanie w gnieździe, następnie skręć pod kątem 90 stopni.

Opis symboli:



Grawerowana / kolorowa strona



Nie grawerowana / srebrna strona



Zwróć uwagę podczas montażu



Zachowaj symetrię

Informacje:

1. Produkt przeznaczony dla osób w wieku od 14 lat.
2. Dzieci muszą składać model pod nadzorem osoby dorosłej.
3. Zestaw może zawierać małe elementy-ryzyko połknięcia.
4. Podczas oddzielania elementów od metalowych arkuszy, nie należy przecinać „mocowania” jako „pozycji łącznika”.
5. Wycinaj tylko części wskazane w danym kroku instrukcji.
6. Nie wycinaj wszystkich części jednocześnie, aby uniknąć pomyłki.
7. W przypadku napotkania części z linią zagięcia, należy zwrócić uwagę na przód i tył elementu oraz kierunek zagięcia.
8. Ostrożnie przetnij, a następnie powoli zagnij zgodnie z kierunkiem wskazanym w instrukcji.
9. Wielokrotne zaginanie elementów i mocowań może powodować uszkodzenia.

Instrukcja złożenia:

Krok 1

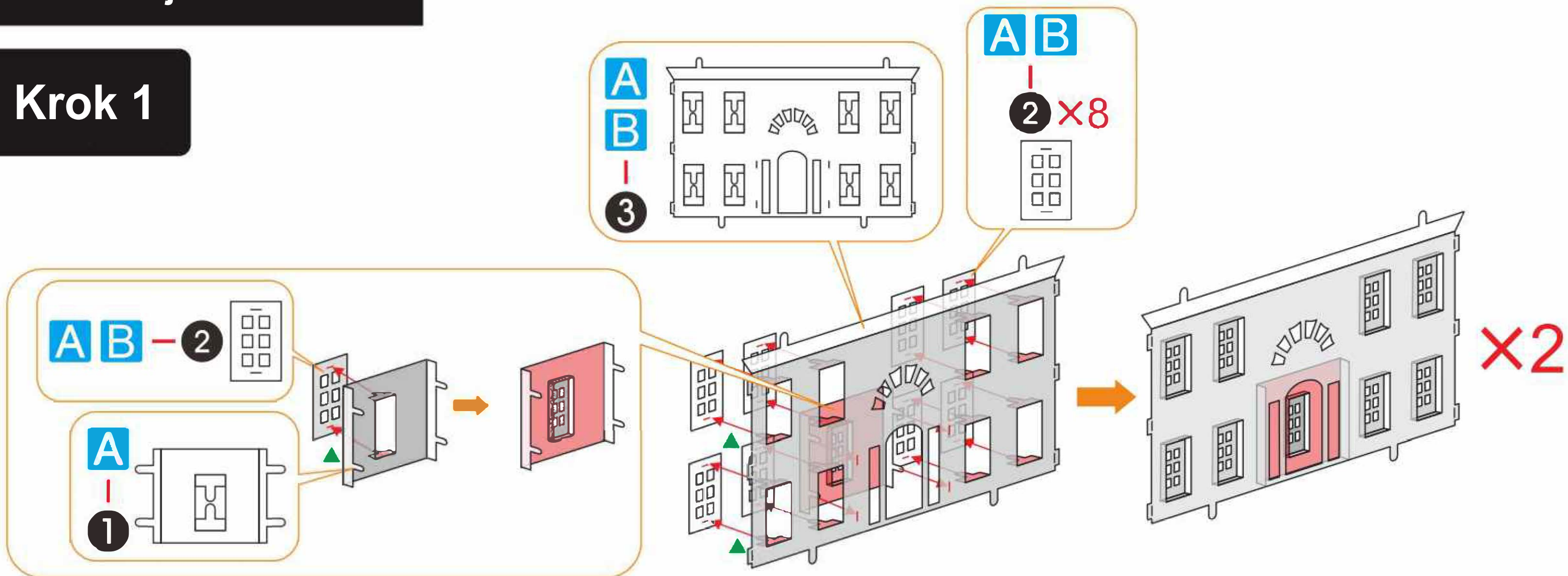

Krok 2

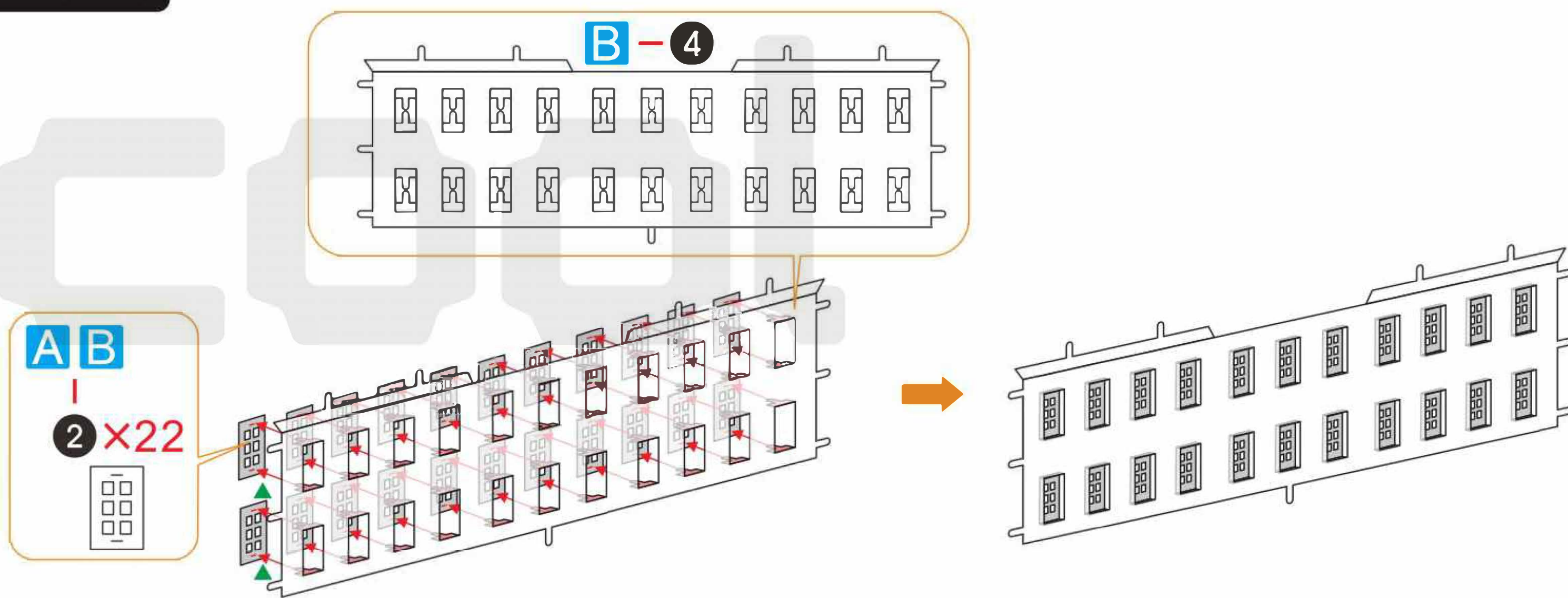

Krok 3

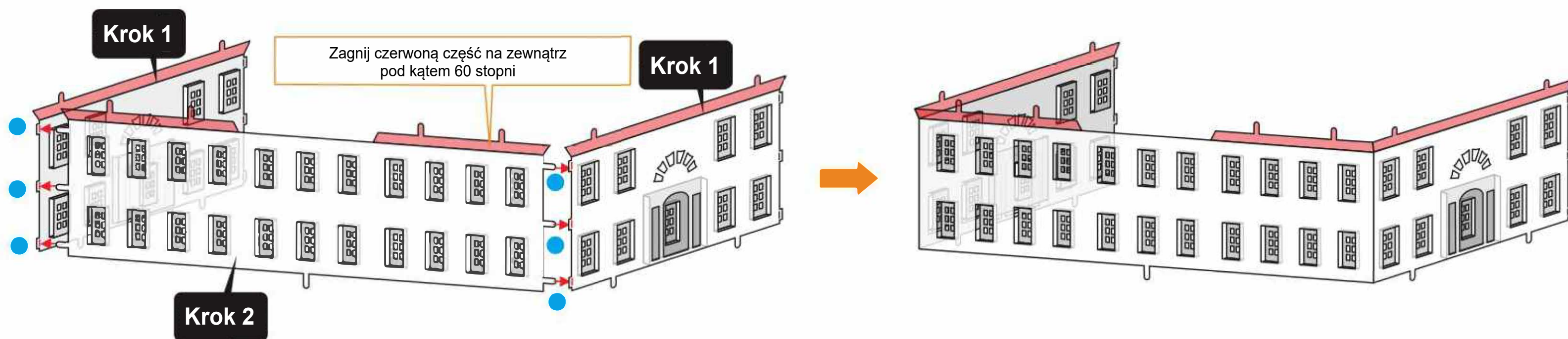

Krok 4

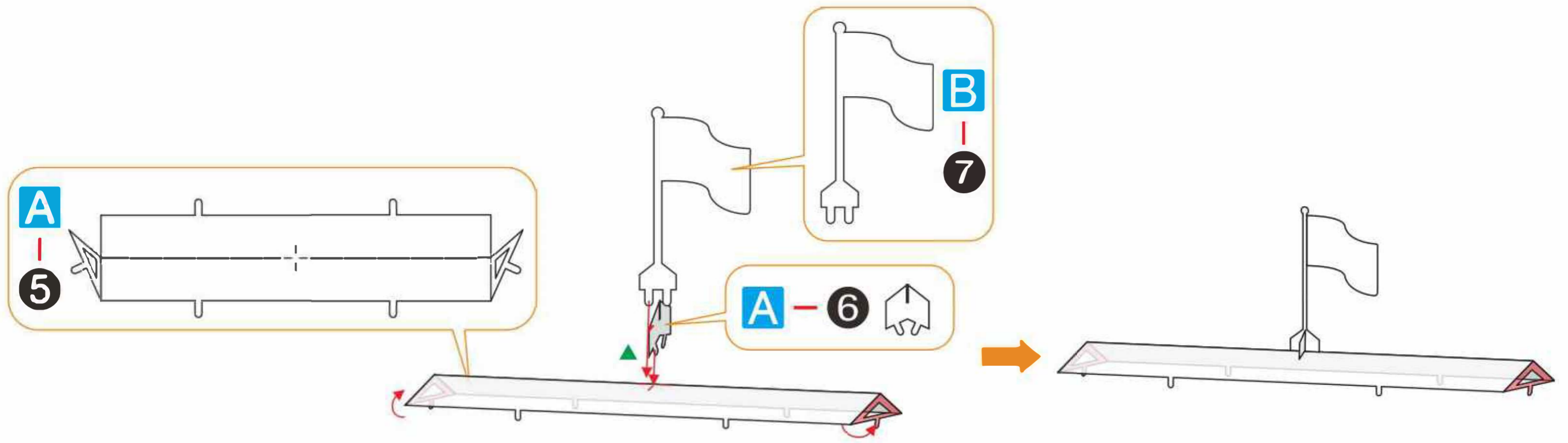

Krok 5

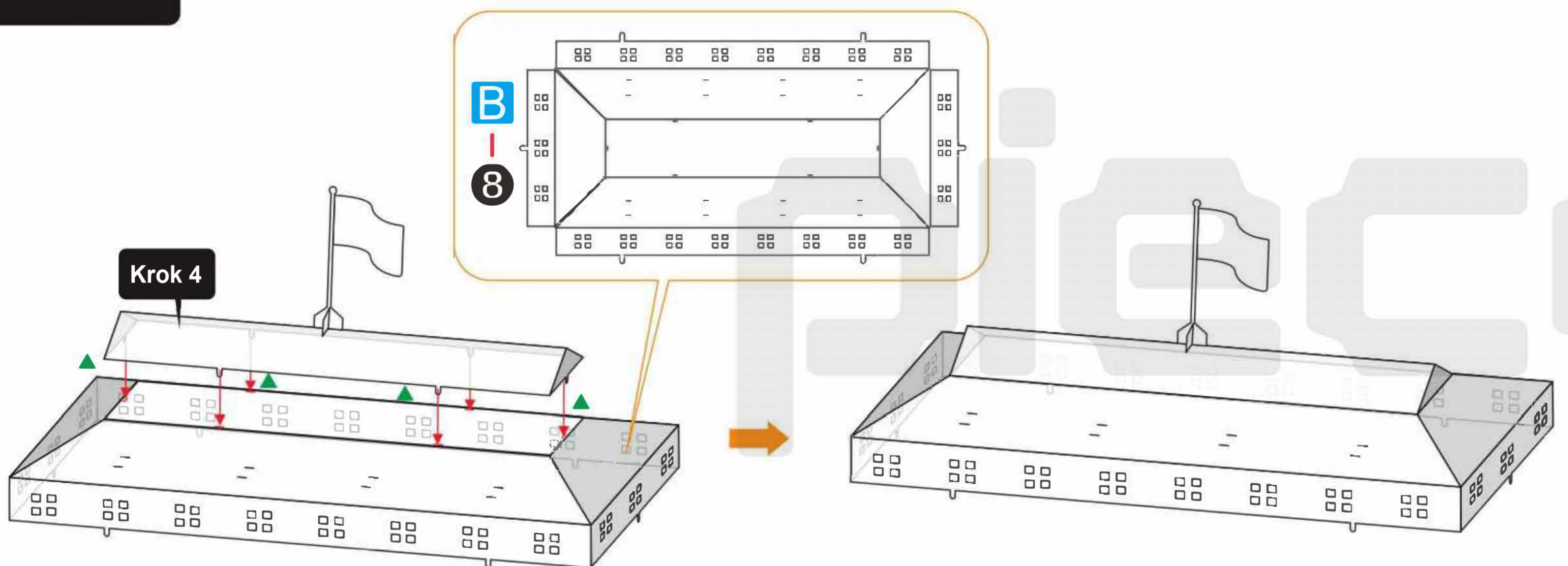

Krok 6

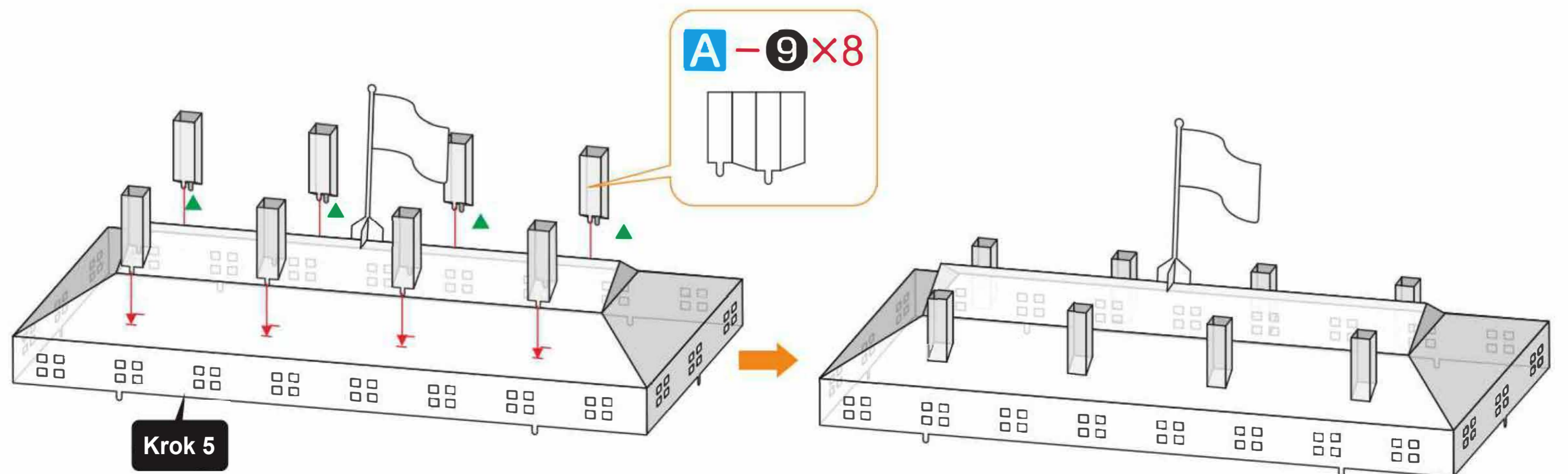

Krok 7

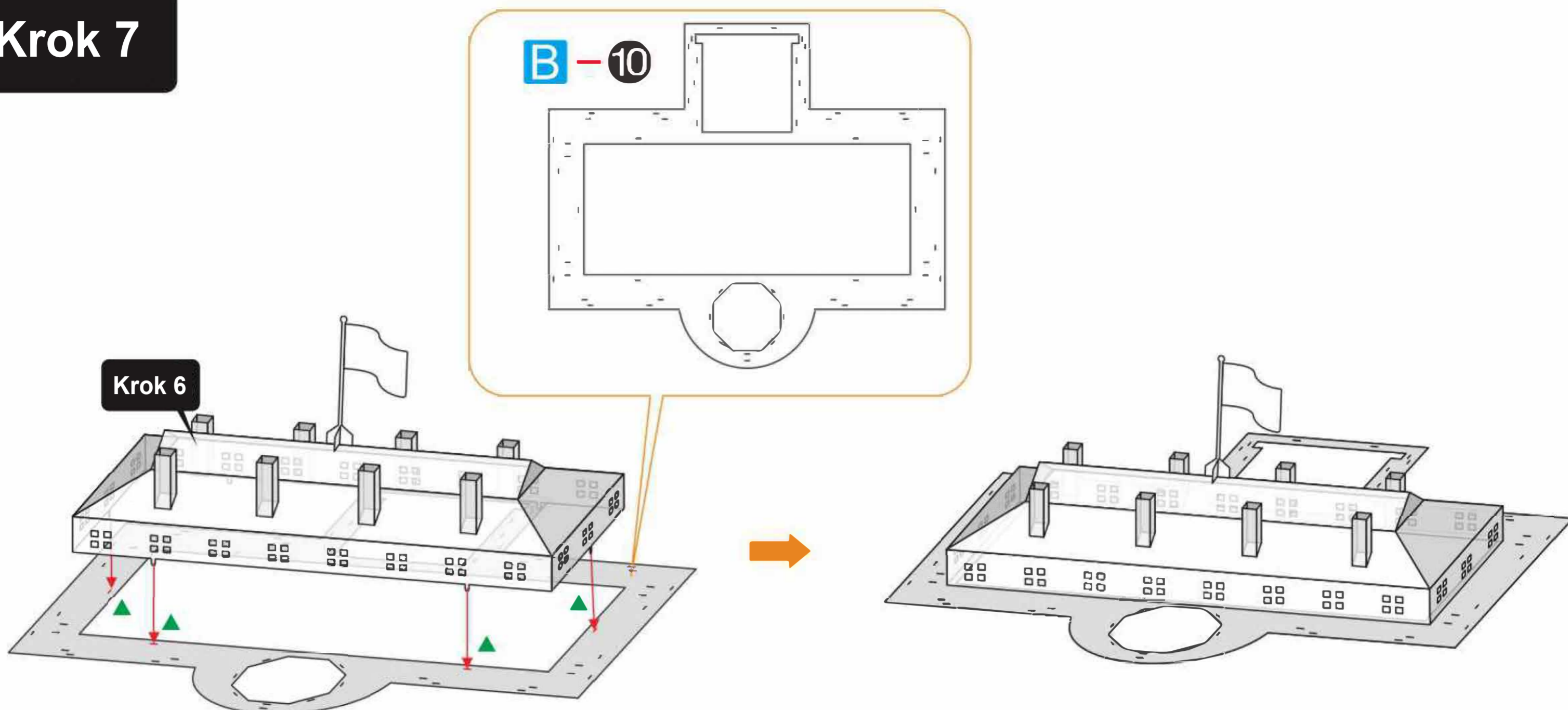

Krok 8

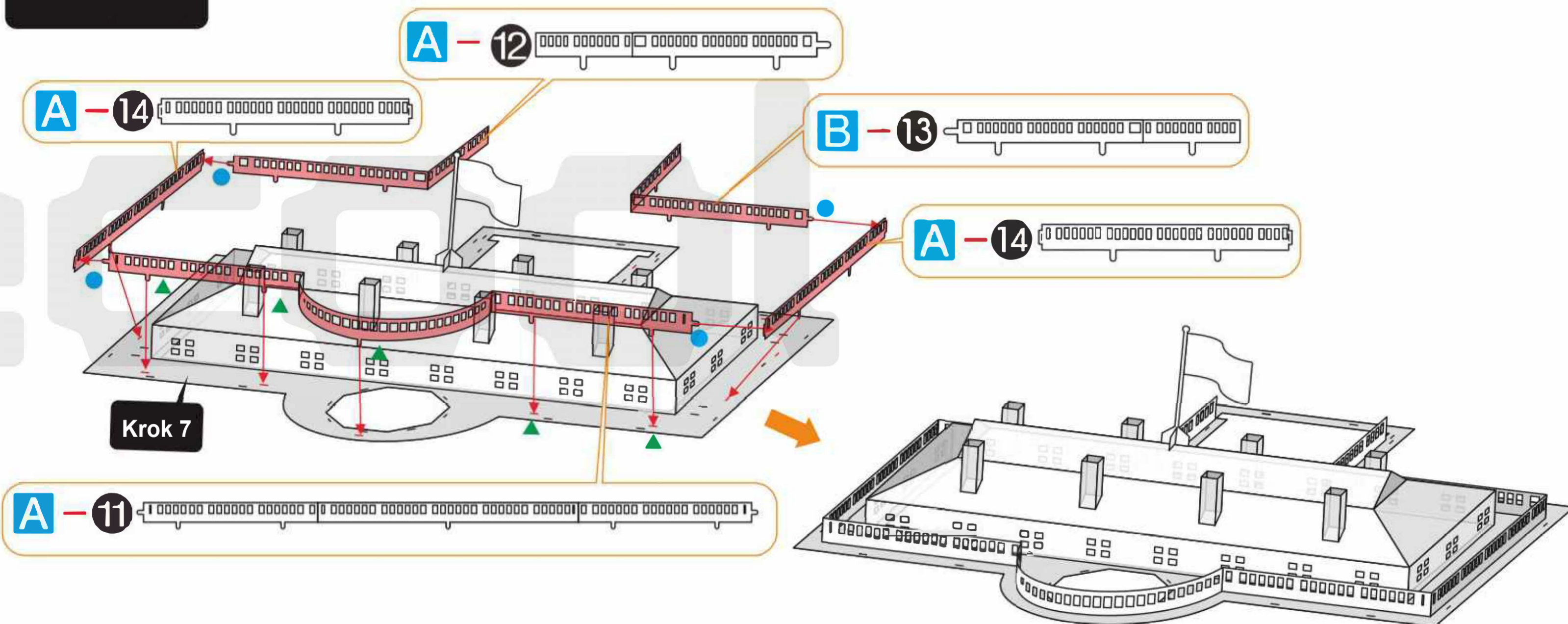

Krok 9

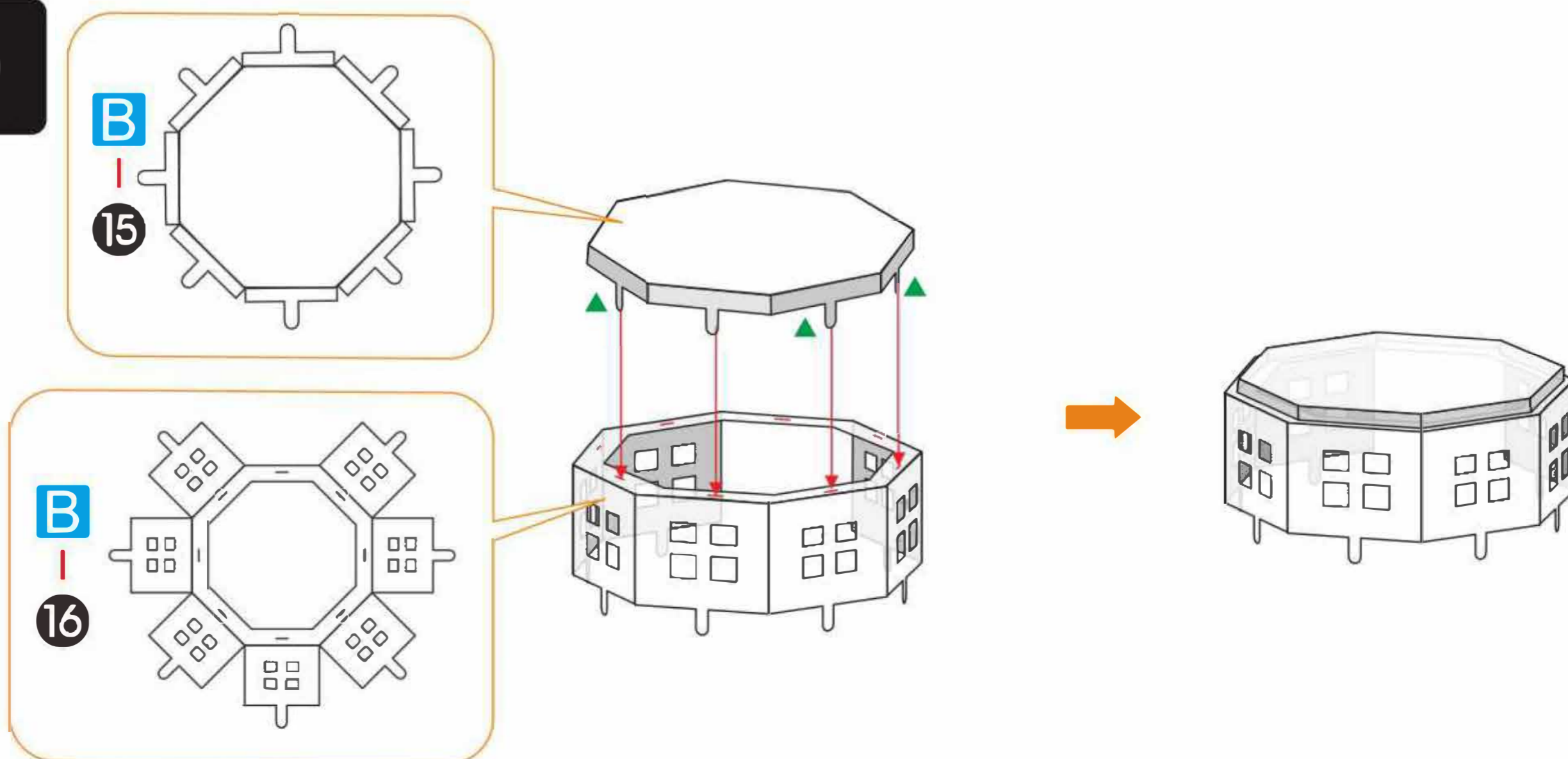

Krok 10

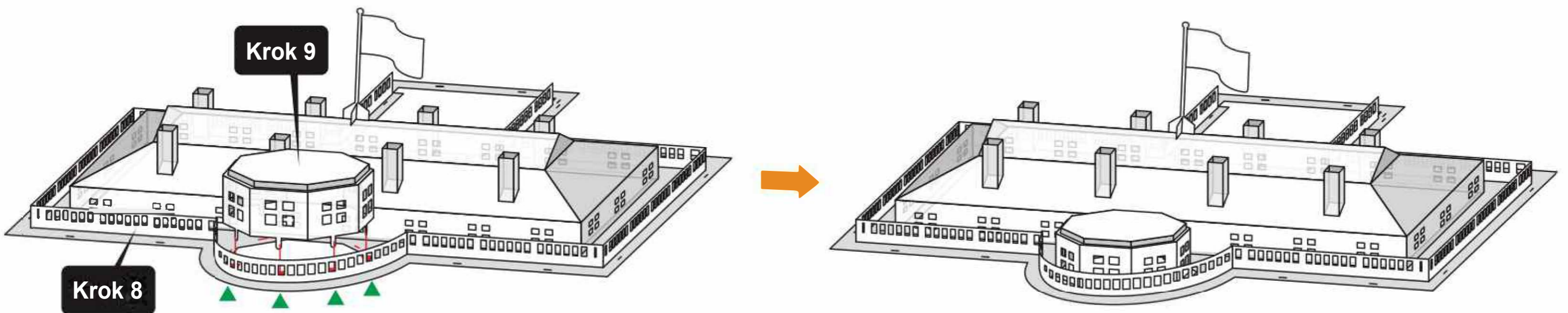

Krok 11

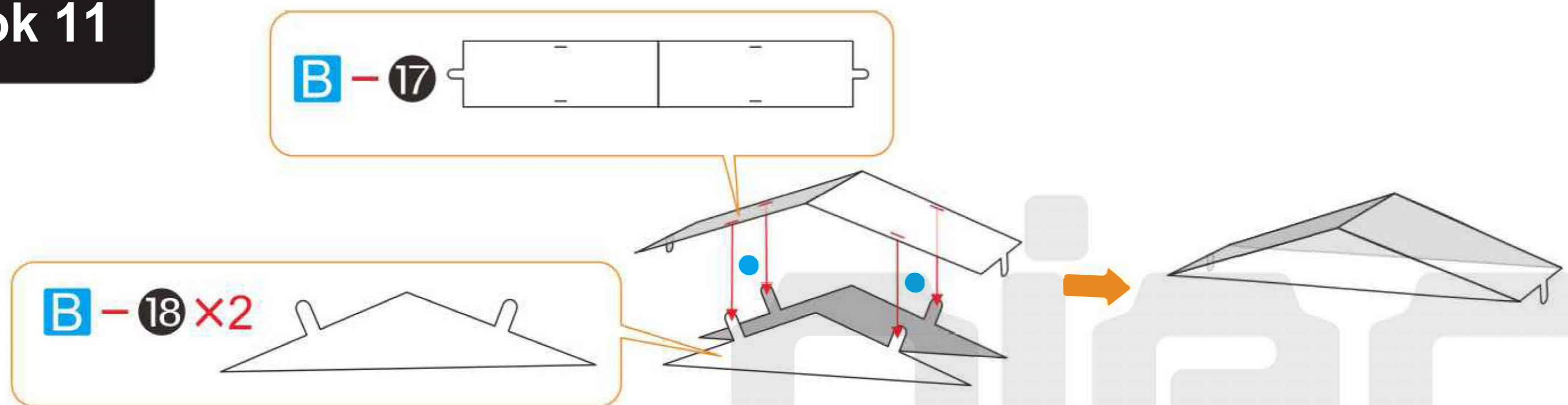

Krok 12

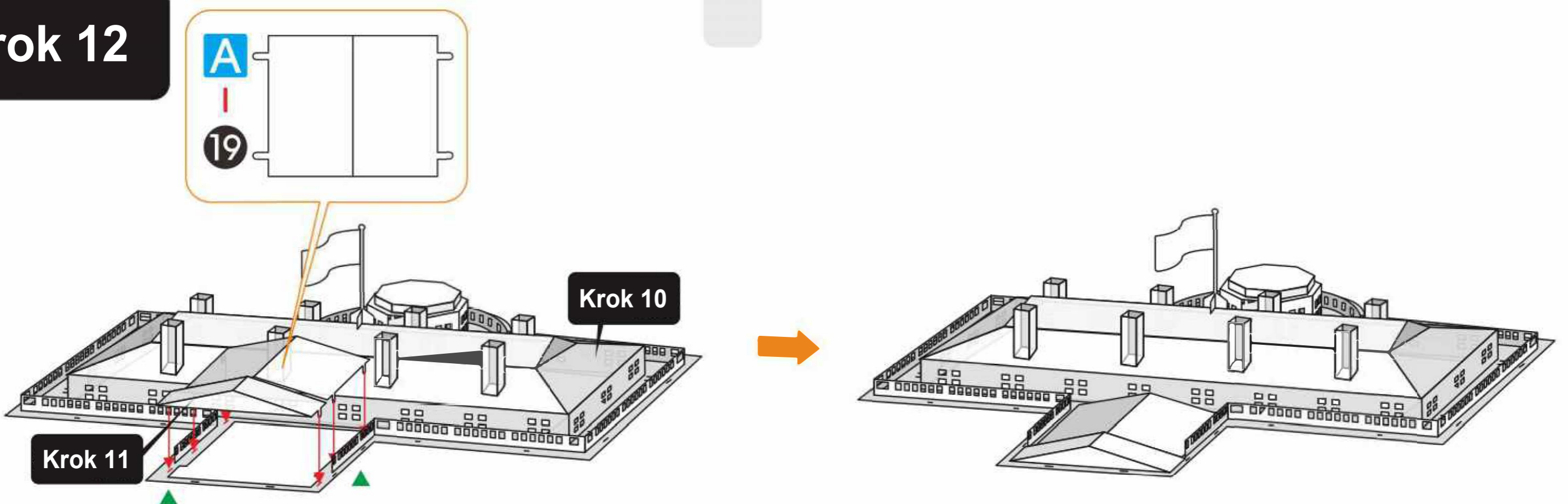

Krok 13 A

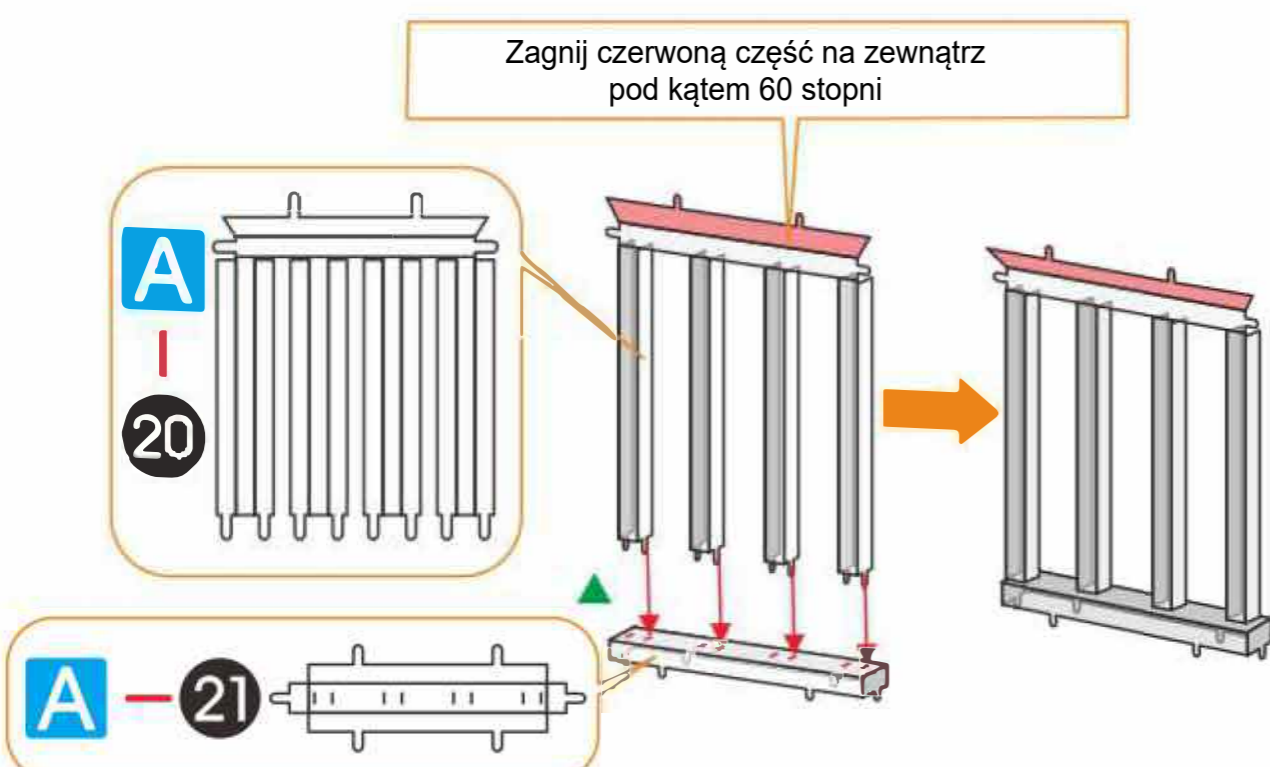

Krok 13 B

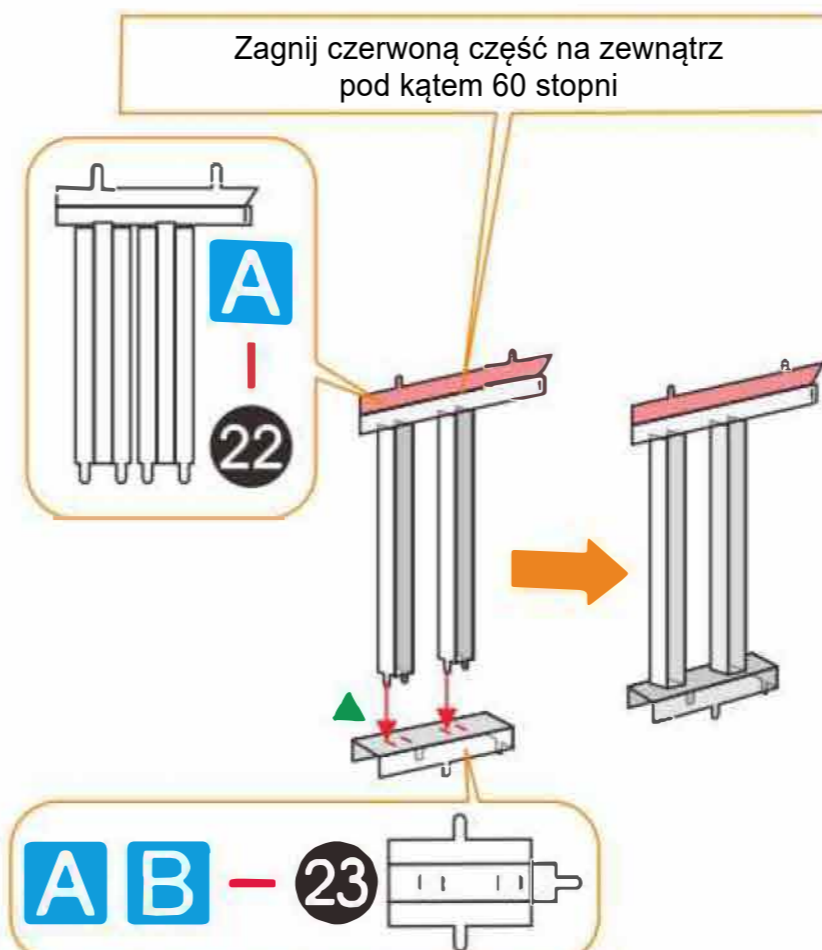

Krok 13 C

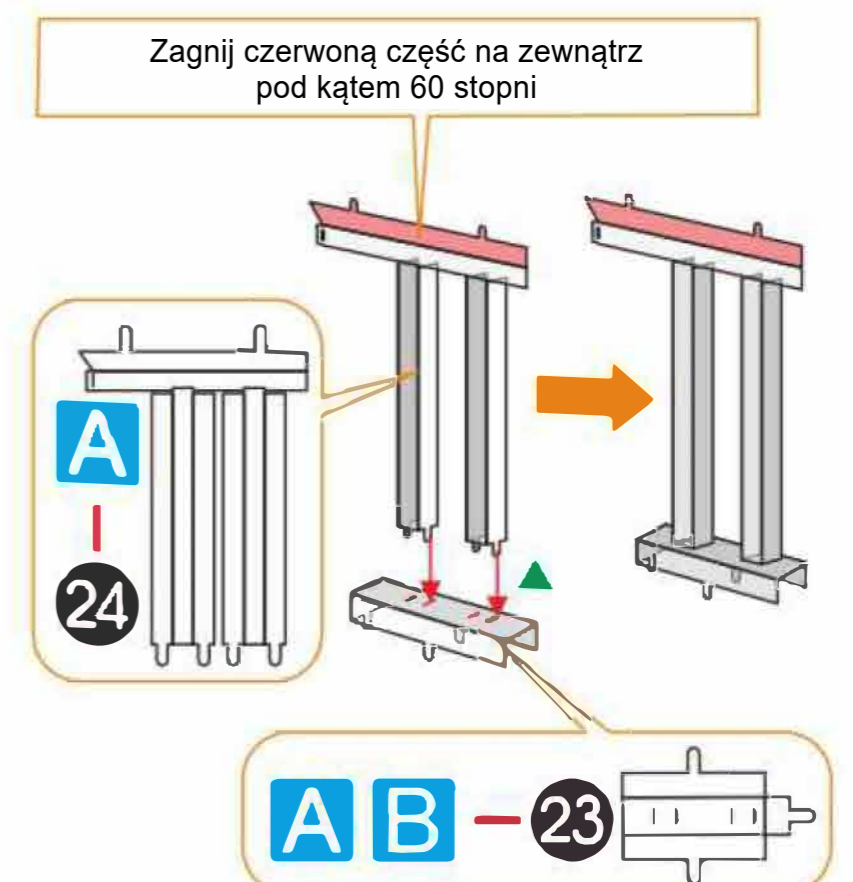

Krok 14

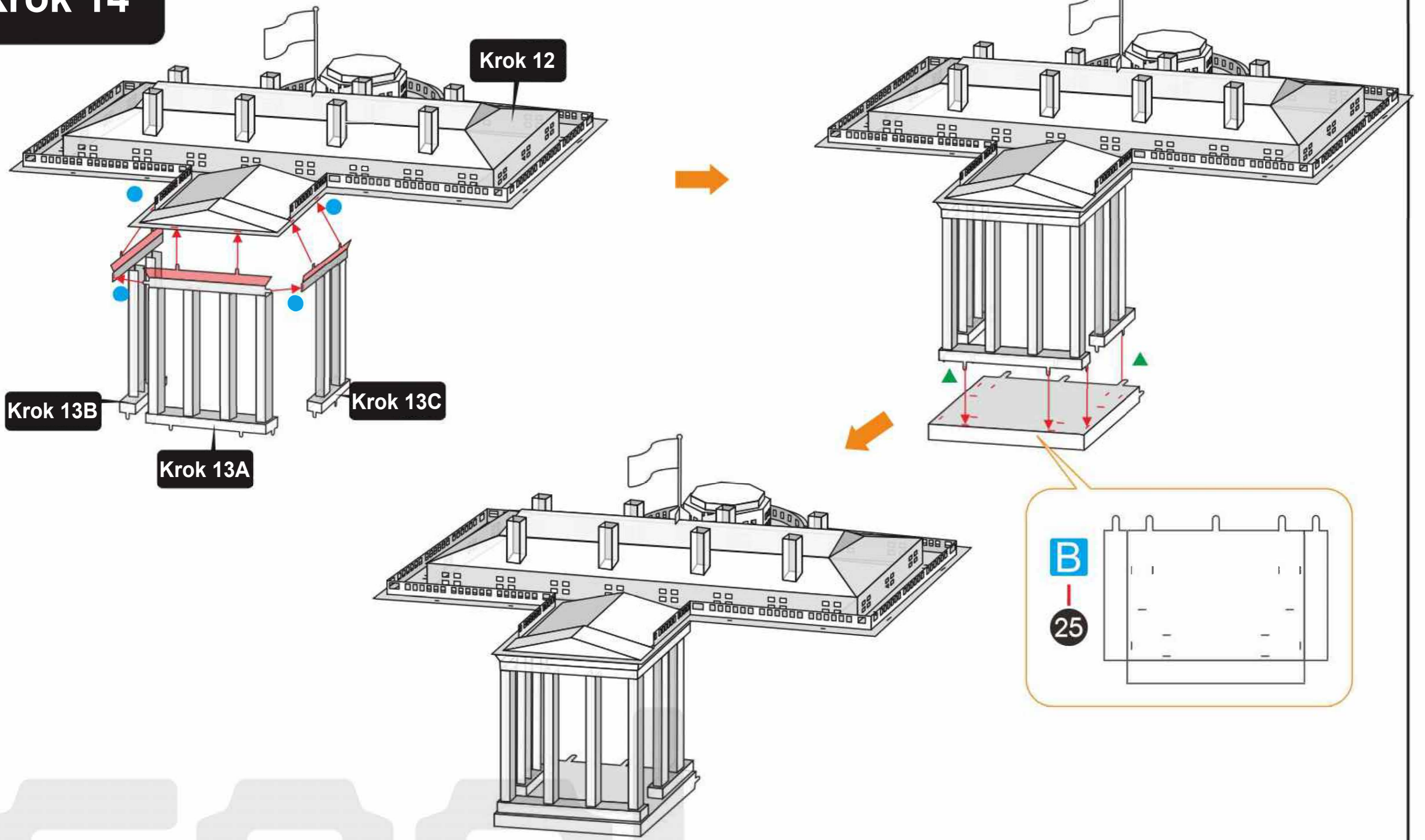

Krok 15

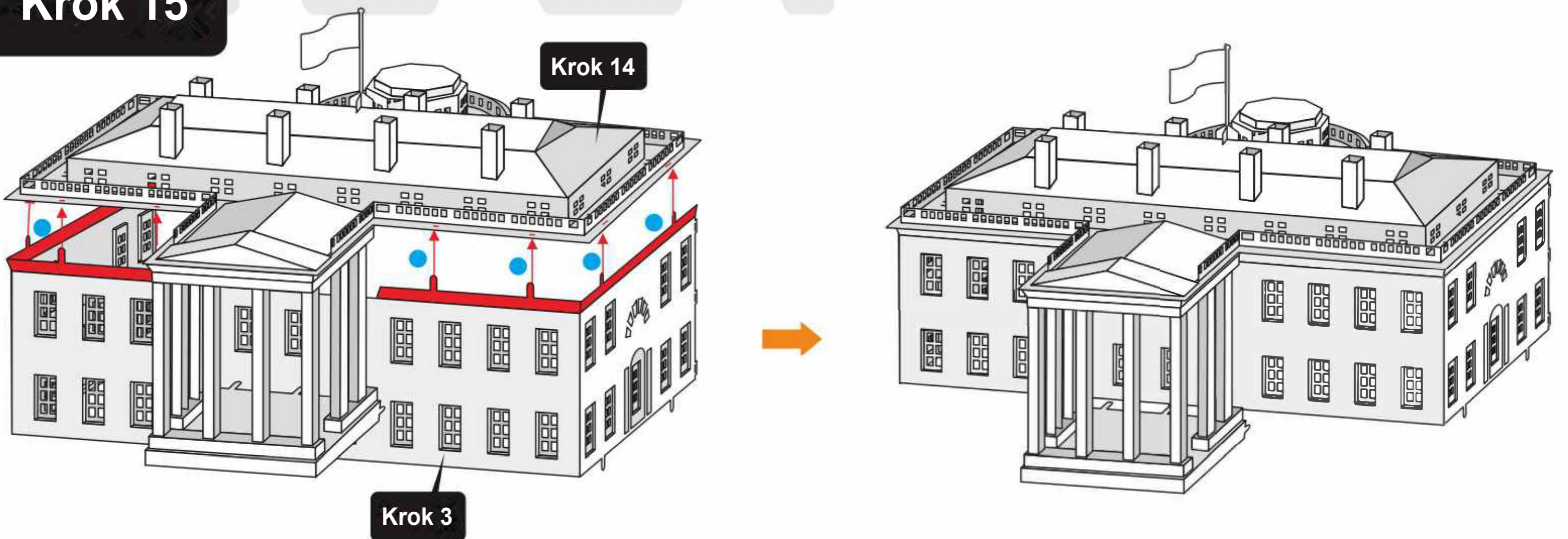

Krok 16 A

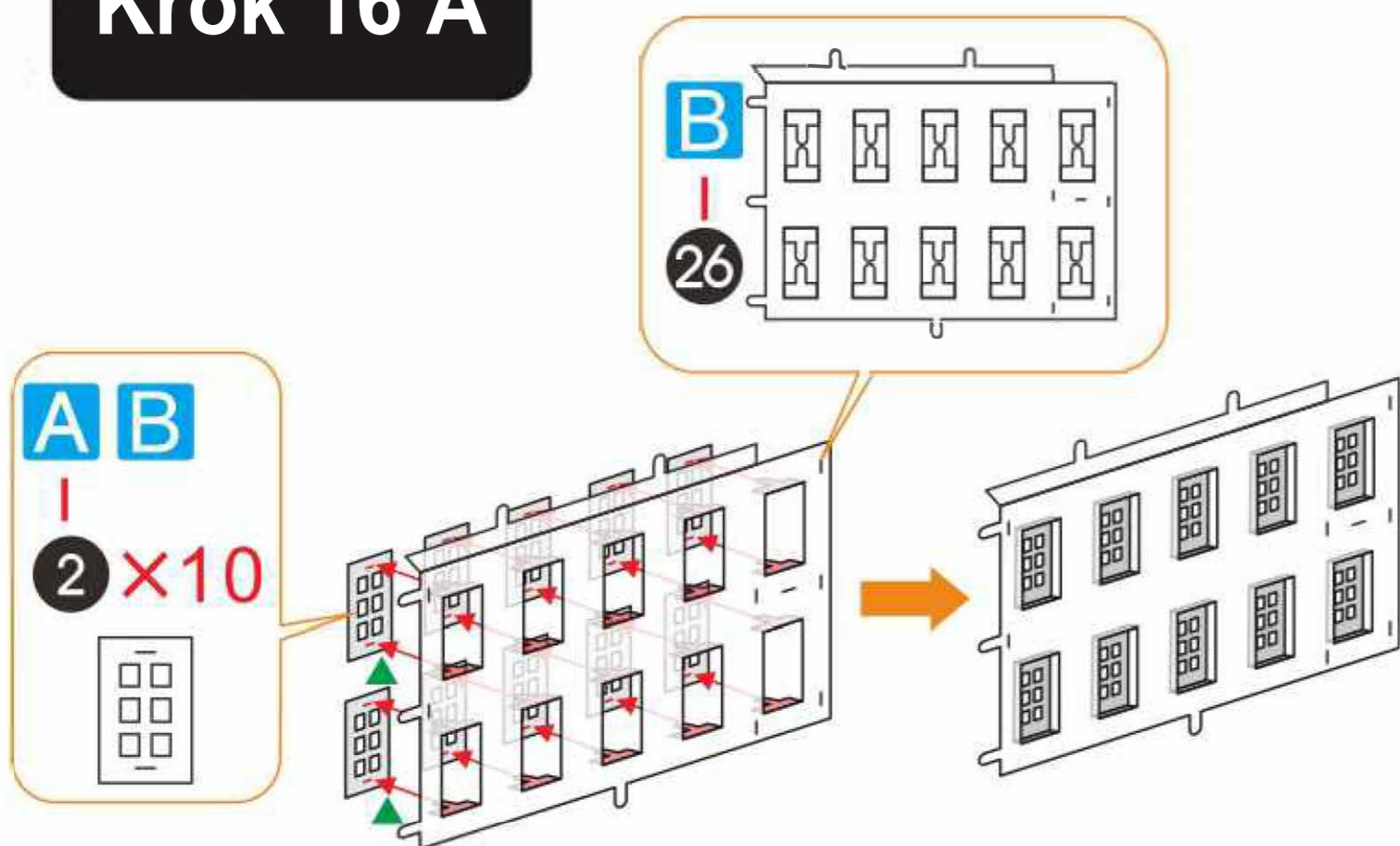

Krok 16 B

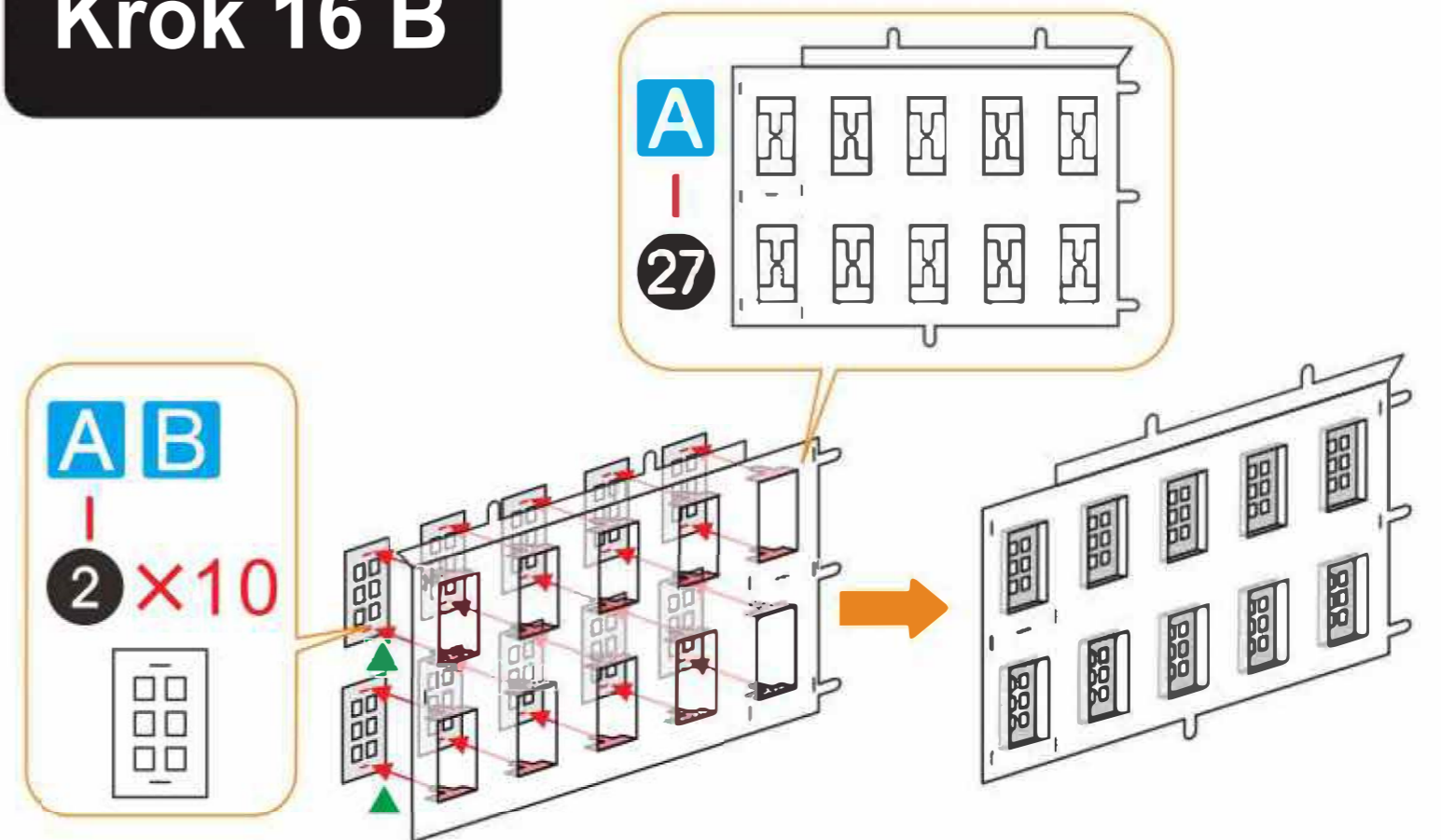

Krok 17

A B x6

2

Wygnij element używając narzędzi pomocniczych

A

28

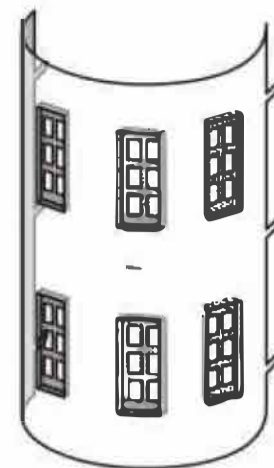
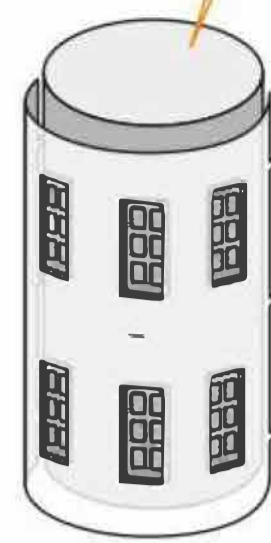
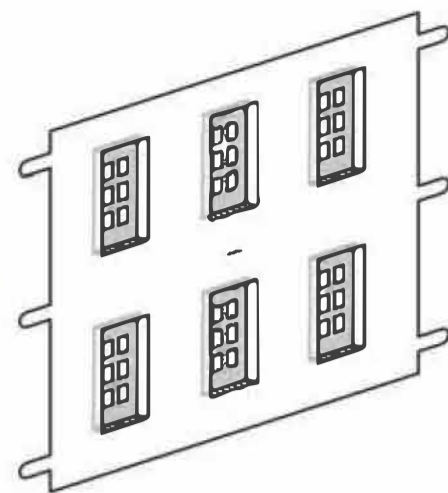
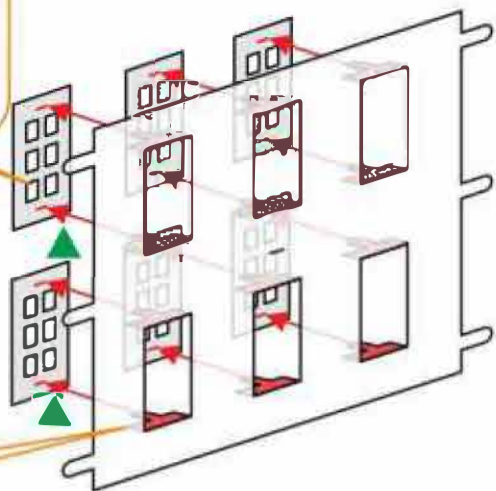
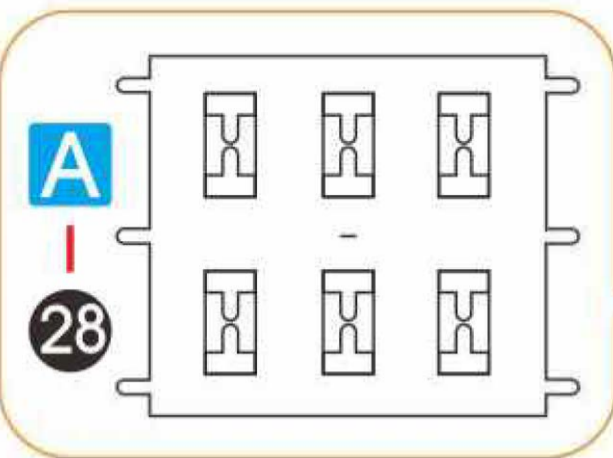

Krok 18

Zagnij czerwoną część na zewnątrz pod kątem 60 stopni

A - 29

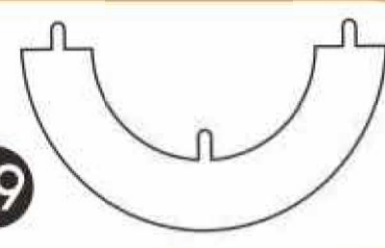

Krok 16A

Krok 16B

Krok 17

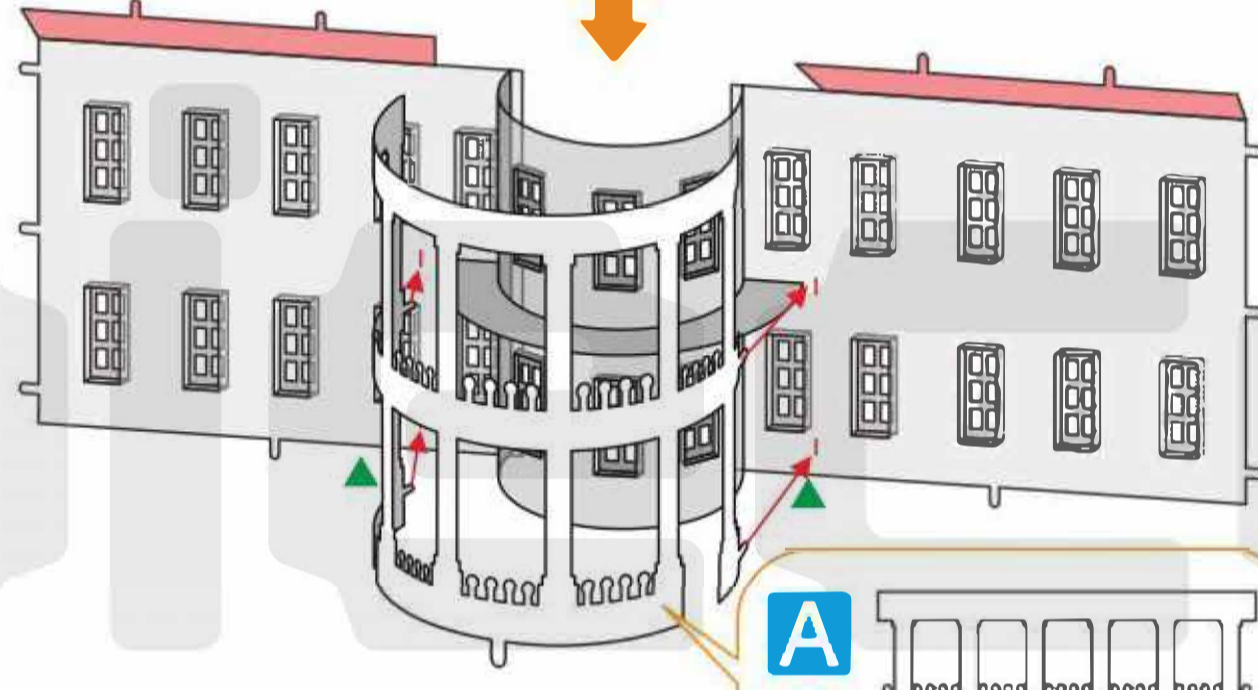
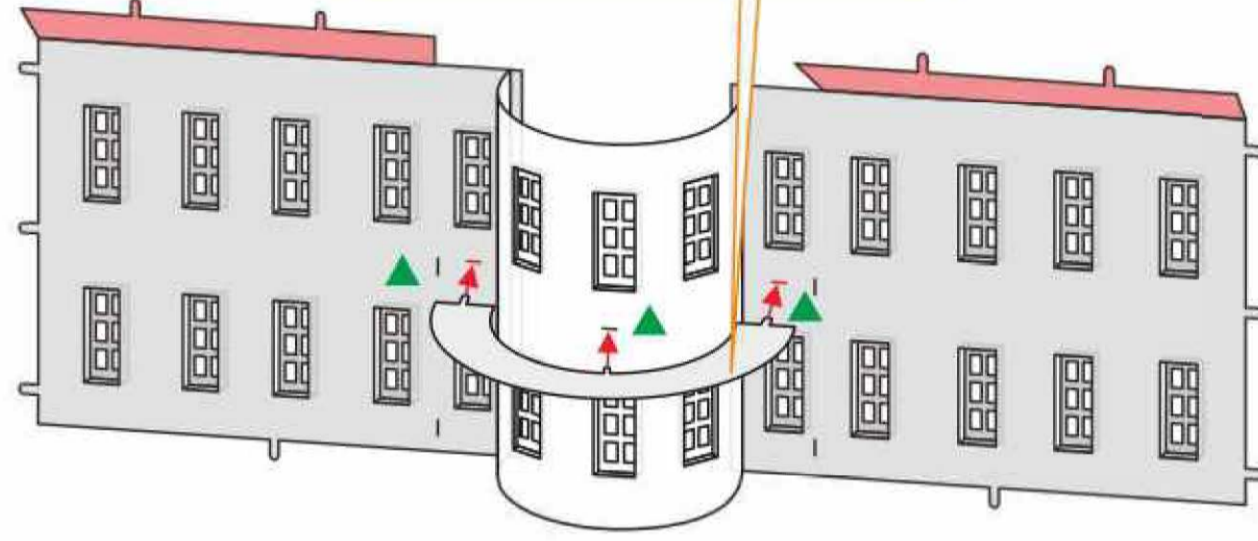
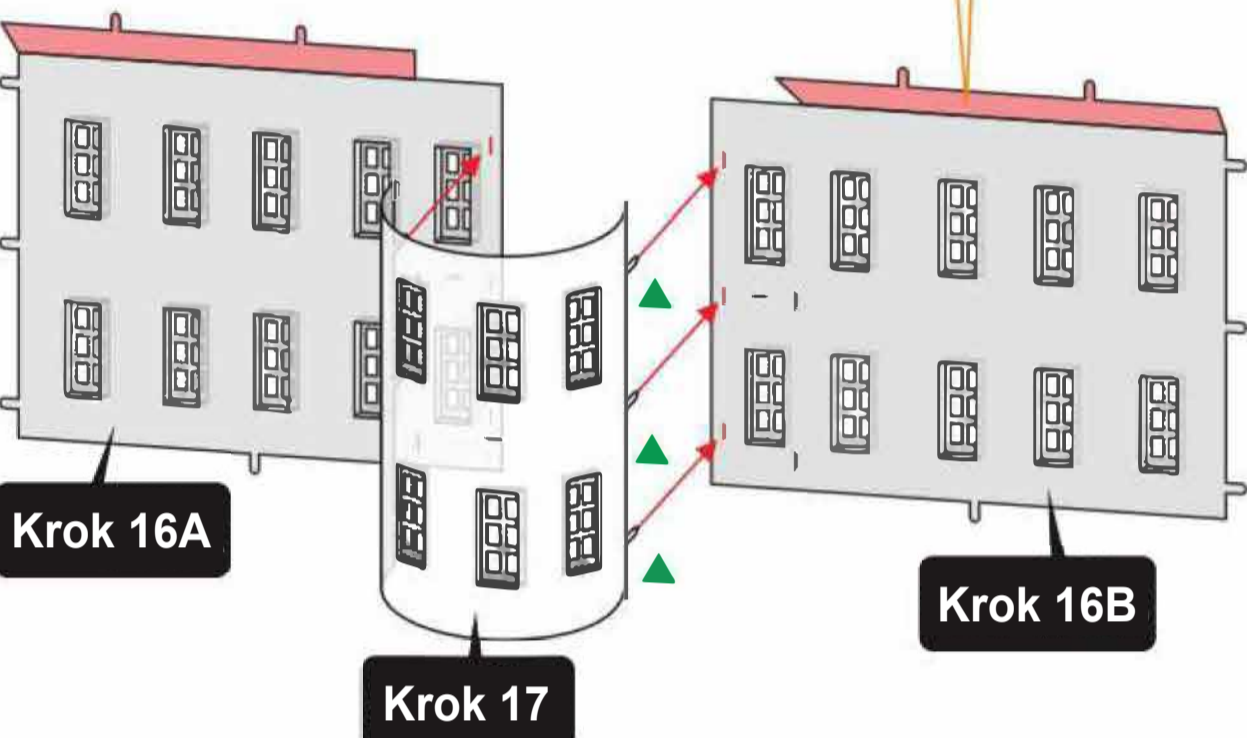

A

30

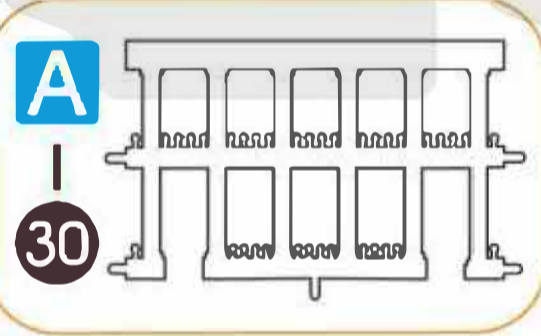

Krok 19

A - 31 x4

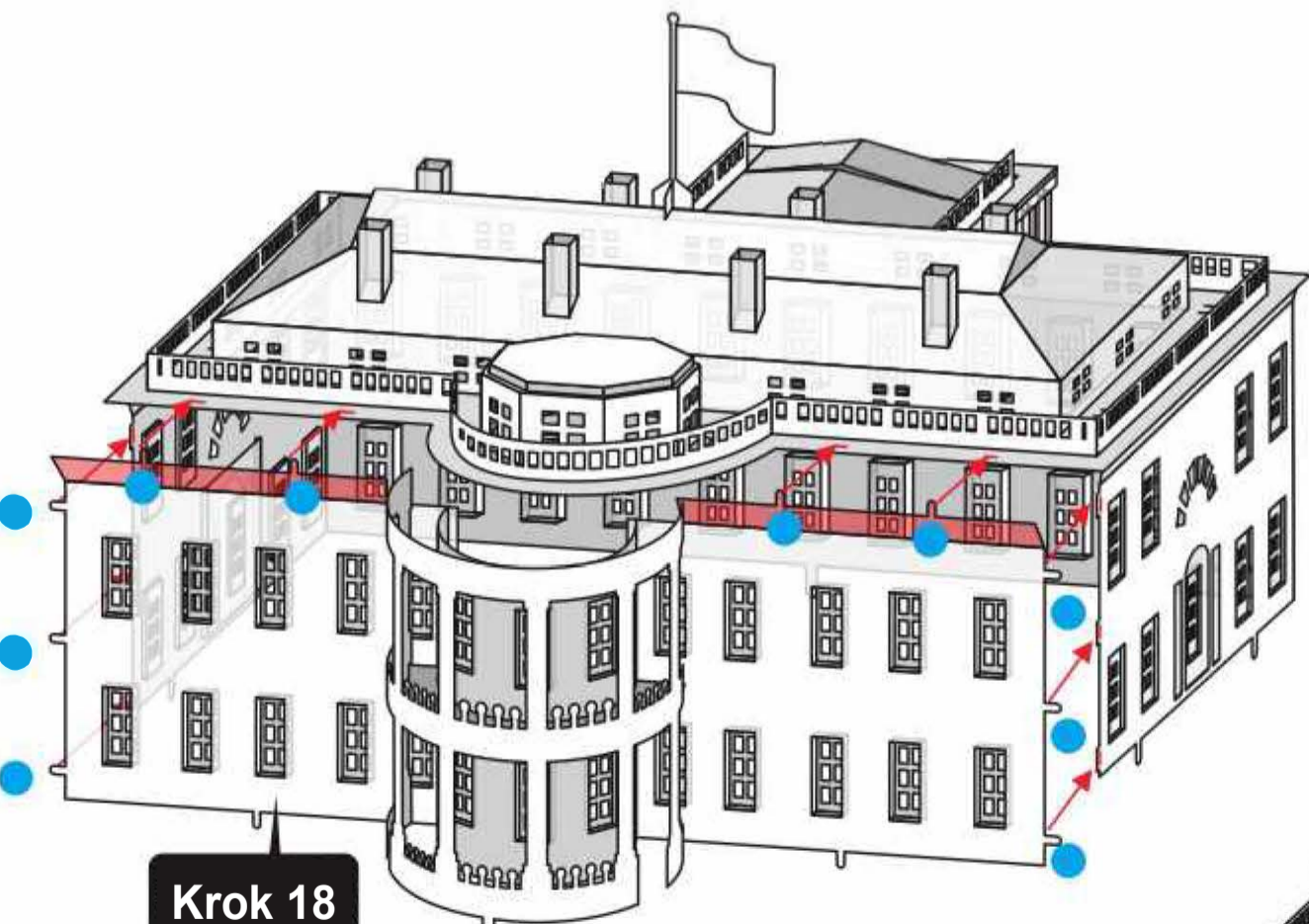
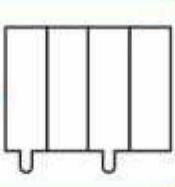

Krok 18

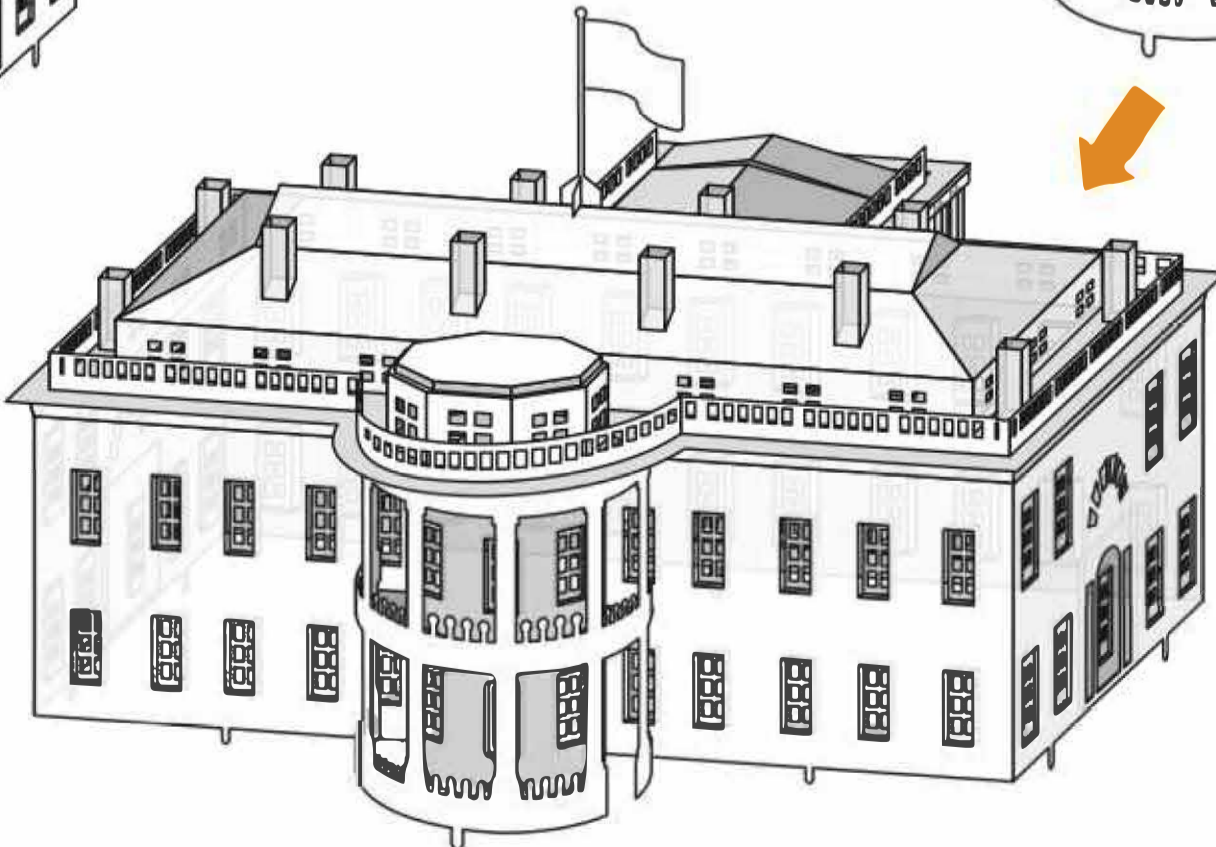
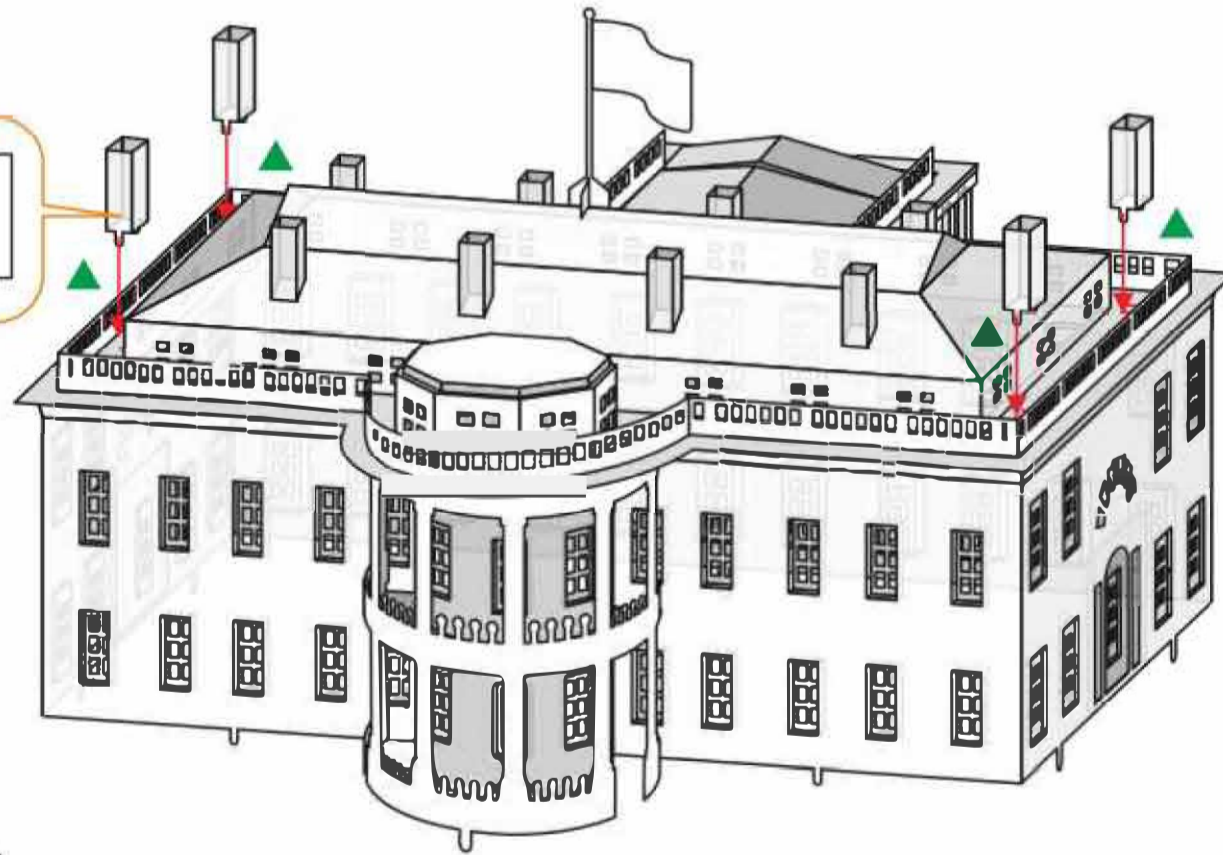

Krok 20

Krok 19

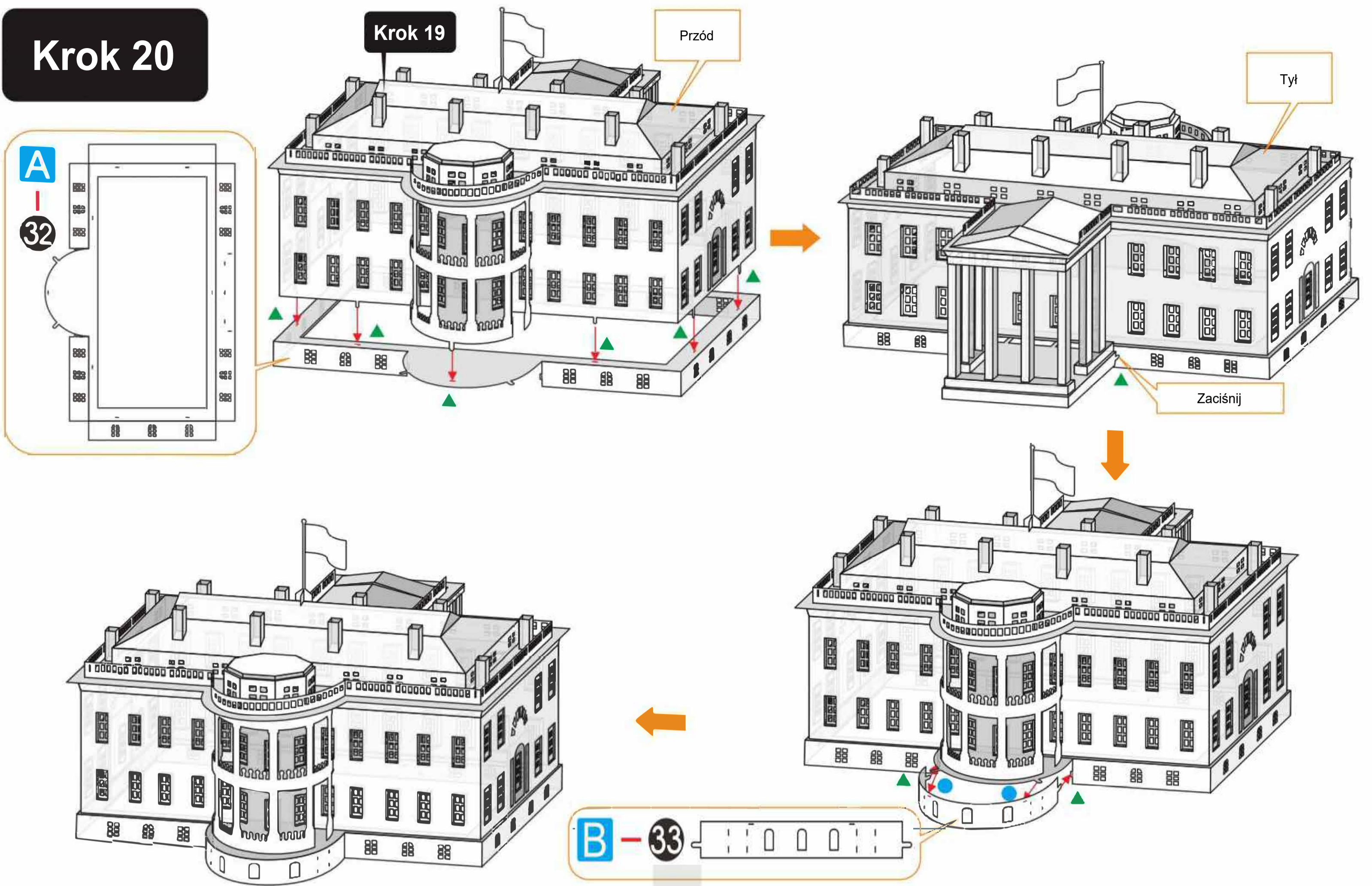

Krok 21 A

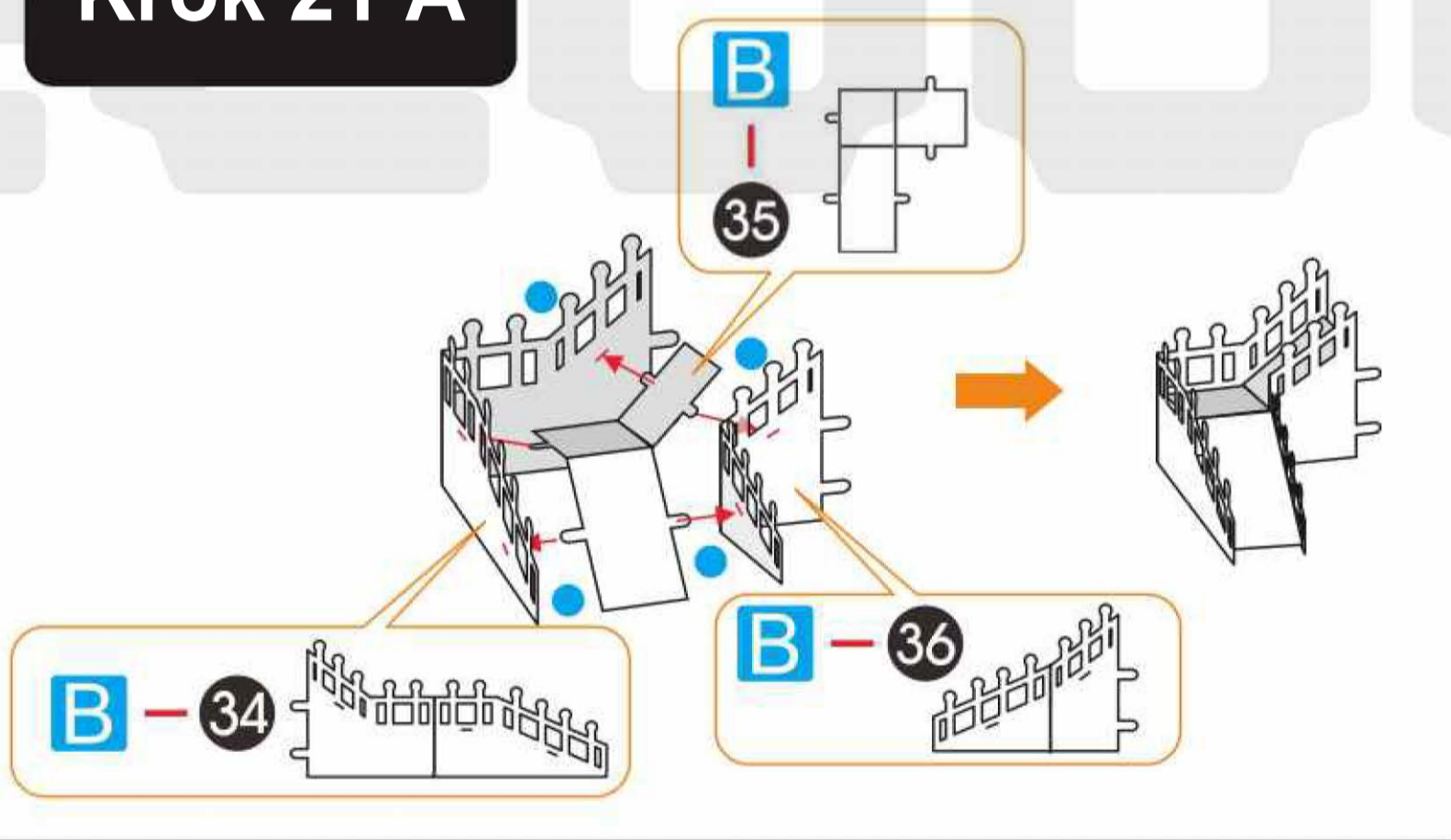

Krok 21 B

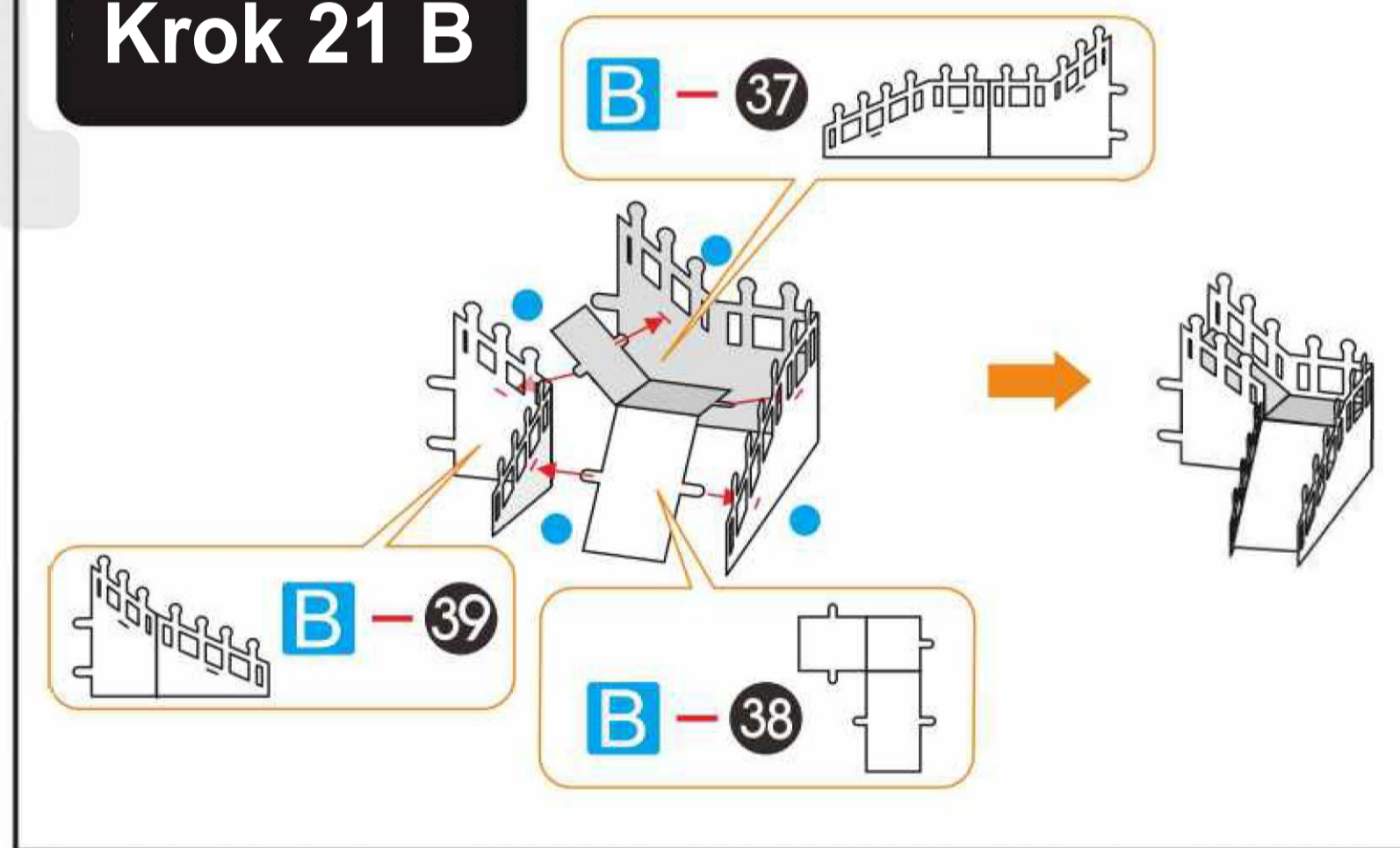

Krok 22

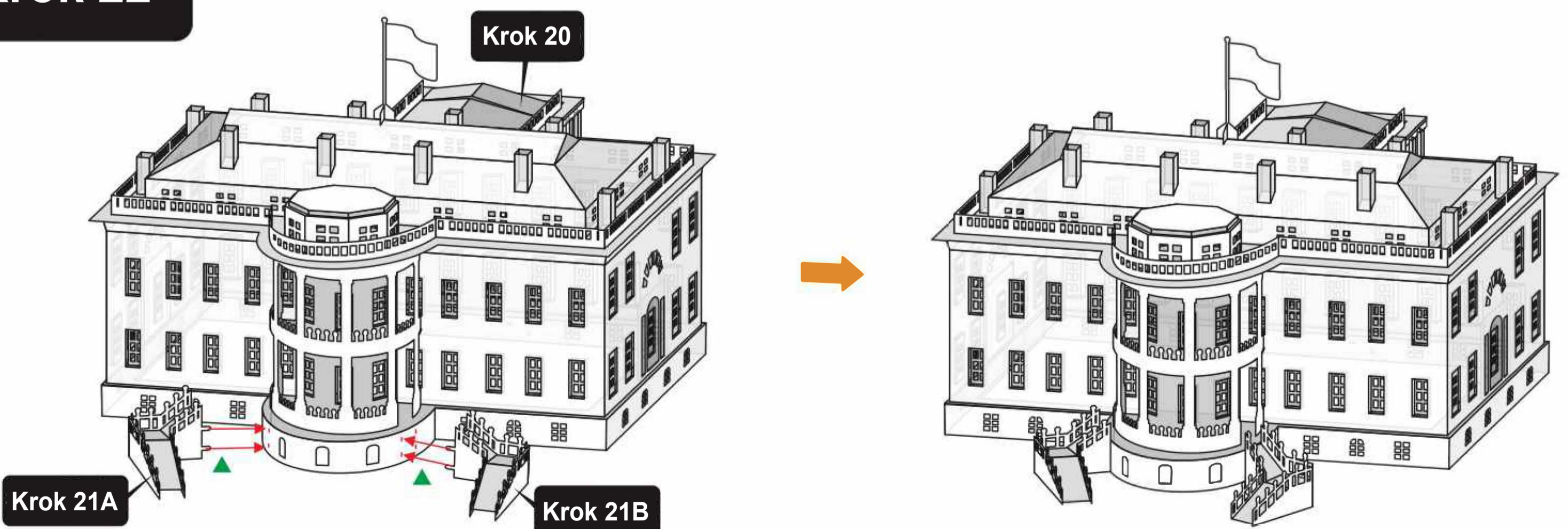

piececool

BIAŁY DOM

Rozmieszczenie elementów na metalowych arkuszach:

Arkusz

A

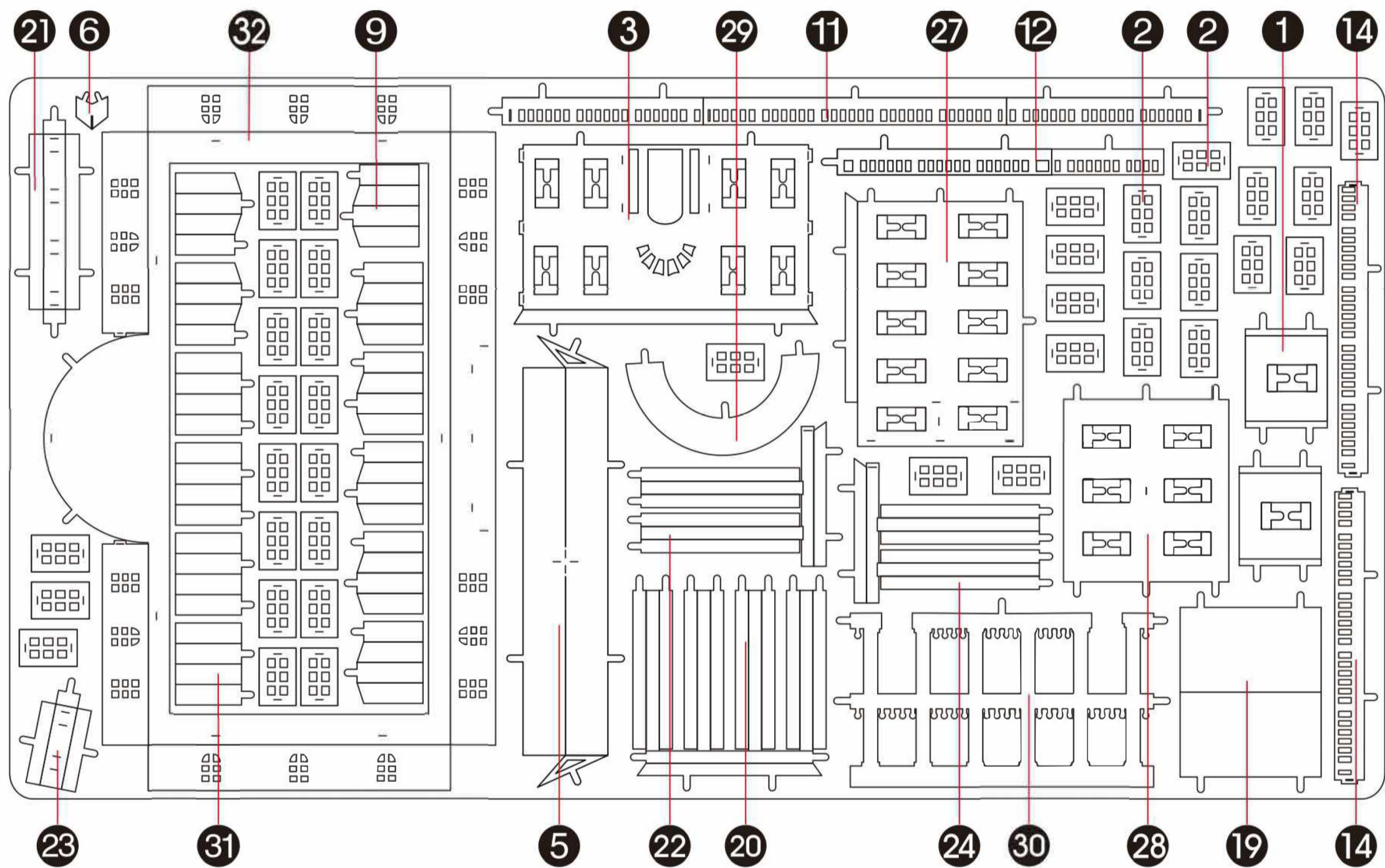

Arkusz

B

