

*HELPING TOOLS ARE LOCATED IN 'I' SHEET

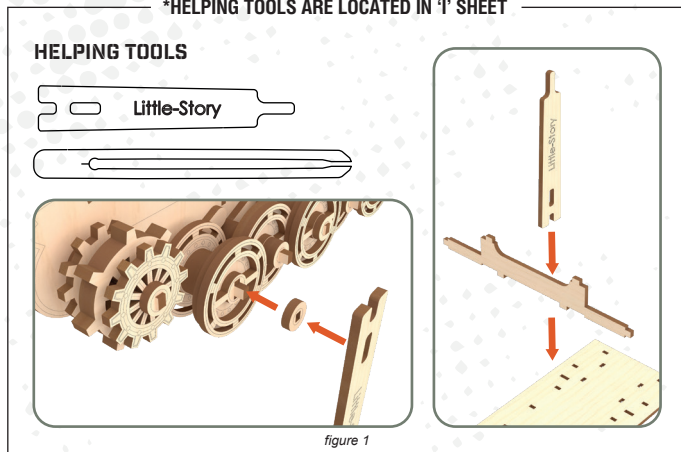

EN

- The model comes with glue. The model does not require its use, but it may happen that parts get damaged during assembly. Use it in the event of a broken element or loose connections.
- One of the sheets contains spare parts for the model. They are marked with the inscription **SPARE PARTS**.
- The model comes with a set of wooden helpful tools. You will find them on one of the sheets, marked with the inscription **HELPING TOOLS**. Use the tools to conveniently break smaller elements from the sheets or install parts in hard-to-reach places (figure 1)
- Wooden elements, design and cut with great precision. Assembly does not require the use of wood glue, but due to moisture absorption or the impact of the external environment on the wooden material, some joints may be too tight and require sanding with the included sandpaper. In the case of too loose connections, use the included wood glue.



TIP: Break out only the elements from the sheets that you want to use in a given assembly step.

PL

- Do modelu dołączony jest klej. Model nie wymaga jego użycia, natomiast może się zdarzyć, że podczas składania części ulegną uszkodzeniu. Użyj go w wypadku złamania elementu lub zbyt luźnych połączeń.
- Na jednym z arkuszy znajdują się części zamienne do modelu. Oznaczone są napisem **SPARE PARTS**.
- Do modelu dołączony jest zestaw drewnianych pomocnych narzędzi. Znajdziesz je na jednym z arkuszy, oznaczonych napisem **HELPING TOOLS**.
- Narzędzi używaj do wygodnego wyłamywania mniejszych elementów z arkuszy lub instalacji części w trudniej dostępnych miejscach (rysunek 1)
- Elementy drewniane, projektowanie i wycinanie z dużą dokładnością. Złożenie nie wymaga użycia kleju do drewna, ale z uwagi na absorpcję wilgoci lub oddziaływania środowiska zewnętrznego na drewniany materiał, niektóre połączenia mogą okazać się zbyt ciasne i wymagać szlifowania załączonym papierem ściernym. W przypadku zbyt luźnych połączeń należy użyć dołączanego kleju do drewna.



TIP: Wylamuj z arkuszy tylko te elementy, które chcesz użyć w danym kroku składania.

DE

- Im Lieferumfang des Modells ist der Kleber enthalten. Das Modell erfordert nicht seine Verwendung, aber es kann vorkommen, dass Teile bei der Montage beschädigt werden. Verwenden Sie ihn, wenn ein Bauteil gebrochen ist oder die Verbindungen zu locker sind.
- Auf einem der Blätter sind Ersatzteile für das Modell abgebildet. Sie sind mit der Aufschrift **SPARE PARTS** gekennzeichnet.
- Das Modell wird mit einer Reihe von Holzwerkzeugen geliefert. Sie finden sie auf einem der Blätter mit der Aufschrift **HELPING TOOLS**. Benutzen Sie Werkzeuge, um kleinere Stücke bequem aus dem Blatt auszubrechen oder Teile an schwer zugänglichen Stellen zu montieren (Abbildung 1).
- Holzelemente, die mit großer Präzision entworfen und geschnitten wurden. Die Montage erfordert keine Verwendung des Holzklebers, aber aufgrund der Absorption von Feuchtigkeit oder der Auswirkungen der äußeren Umgebung auf das Holzmaterial, können einige Verbindungen zu eng sein und müssen mit dem beiliegenden Schleifpapier geschliffen werden. Wenn die Verbindungen zu locker sind, verwenden Sie den beigefügten Holzkleber.



TIPP: Brechen Sie nur die Elemente aus den Blättern heraus, die Sie in dem bestimmten Montageschritt verwenden.

ES

- El pegamento se incluye en el modelo. No es necesario utilizar el pegamento, pero es posible que las piezas se dañen durante el montaje. Úselo en caso de que se rompa una pieza o las uniones queden demasiado flojas.
- En una de las hojas encontrarás las piezas de recambio para el modelo. Están marcadas como **SPARE PARTS**
- El modelo viene con un juego de herramientas de madera. Las encontrará en una de las hojas, marcadas como **HELPING TOOLS**.
- Utilice las herramientas para sacar cómodamente las piezas más pequeñas de las láminas o instalar piezas en lugares de difícil acceso (figura 1)
- Piezas de madera, diseñadas y cortadas con gran precisión. El montaje no requiere el uso de cola para madera, pero debido a la absorción de humedad o los efectos del ambiente externo sobre el material de madera, algunas juntas pueden resultar demasiado apretadas y requerir lijado con el papel de lija incluido. Para las juntas demasiado flojas, utilice la cola para madera incluida.



CONSEJO: Desprenda de las planchas sólo las piezas que desee utilizar en un paso de plegado concreto.

IT

- Il modellino viene fornito con colla. Il modellino non ne richiede tuttavia l'utilizzo può succedere che le parti vengano danneggiate durante il montaggio. Usarla in caso di elemento rotto o connessioni troppo lente.
- Uno dei fogli contiene pezzi di ricambio per il modellino. Sono contrassegnati con la scritta **SPARE PARTS**.
- Il modellino viene fornito con una serie di utili strumenti in legno. Si trovano su uno dei fogli contrassegnati con **HELPING TOOLS**. Usare gli strumenti per spezzare comodamente gli elementi più piccoli, fogli o assemblaggio di parti in punti difficili da raggiungere (Figura 1)
- Elementi in legno, progettati e tagliati con elevata precisione. L'assemblaggio non richiede l'uso di colla per legno, ma a causa dell'assorbimento di umidità o degli effetti dell'ambiente esterno sul materiale ligneo, alcune giunzioni potrebbero risultare troppo strette e richiedere una levigatura con la carta vetrata in dotazione. Se i collegamenti sono troppo lenti, utilizzare la colla per legno inclusa.



CONSIGLIO: separare dai fogli solo gli elementi che desideri utilizzare in una determinata fase di piegatura.

FR

- Le modèle est accompagné de colle. Ce modèle ne nécessite pas qu'elle soit utilisée, mais il peut arriver que des pièces soient endommagées lors de l'assemblage. Utilisez-la au cas où une pièce se casserait ou que les joints seraient trop lâches.
- L'une des feuilles contient des pièces de rechange pour le modèle. Elles sont marquées comme **SPARE PARTS**.
- Le modèle est fourni avec un ensemble d'outils en bois. Vous les trouverez sur l'une des feuilles marquées **HELPING TOOLS**.
- Utilisez ces outils pour détacher facilement les petites pièces des feuilles ou pour installer des pièces dans des endroits plus difficiles d'accès (figure 1).
- Pièces en bois, conçues et découpées avec une grande précision. L'assemblage ne nécessite pas l'utilisation de colle à bois, mais en raison de l'absorption de l'humidité ou des effets de l'environnement extérieur sur le matériau en bois, certains joints peuvent s'avérer trop serrés et nécessiter un ponçage à l'aide du papier de verre fourni. Pour les joints trop lâches, utilisez la colle à bois fournie.



ASTUCE : Ne détachez des feuilles que les pièces que vous souhaitez utiliser à une étape d'assemblage donnée.

SV

- Lim läggs till modellen. Det är inte nödvändigt att använda lim för att plocka ihop modellen, men delar kan skadas vid montering. Använd lim om delar är trasiga eller anslutningar inte är säkra.
- På ett av arkene finns reservdelar till modellen. De är märkta **SPARE PARTS** (reservdelar).
- En uppsättning med hjälpverktyg av trä läggs till modellen. Du hittar dem på ett av arkene märkta **HELPING TOOLS** (hjälpverktyg).
- Använd verktyg för att bekvämt bryta av små delar från ark eller installera delar på svåråtkomliga områden (Figur 1).
- Träelement designade och skurna med stor noggrannhet. Det krävs inte att använda trälim för att plocka ihop det, men på grund av fuktupptagning eller miljöpåverkan på träet kan vissa fogar bli för täta och kräva slipning med medföljande sandpapper. För lösa fogar, använd trälim som medföljer produkten.



TIPS: Bryt av från arken endast de delar som du vill använda i ett visst skede av insamlingen.

DA

- Der tilføjes lim til modellen. Det er ikke nødvendigt at bruge lim til at samle modellen, men dele kan blive beskadiget under monteringen. Brug lim, hvis dele er i stykker eller forbindelser ikke er sikre.
- På et af arkene er der reservedele til modellen. De er markeret **SPARE PARTS** (reservedele).
- Et sæt hjælpeværktøjer af træ føjes til modellen. Du finder dem på et af de mærkede ark **HELPING TOOLS** (hjelpeværktøj). Brug værktøj til bekvemt at bryde små dele fra plader eller installere dele på svært tilgængelige områder (Figur 1).
- Træelementer designet og skåret med stor præcision. Montering kræver ikke brug af trælim, men på grund af fugtoptagelse eller miljöpåvirkning på træet kan nogle fuger blive for tætte og kræve slipning med det medfølgende sandpapir. Ved for løse fuger skal du bruge den trælim, der følger med produktet.



TIP: Afbryd kun de dele fra arkene, som du vil bruge på et bestemt tidspunkt i indsamlingen.

NV

- Lim legges til modellen. Det er ikke nødvendig å bruke lim for å montere modellen, men deler kan bli skadet under montering. Bruk lim hvis deler er ødelagte eller koblinger ikke er sikre.
- På et av arkene er det reservedeler til modellen. De er merket **SPARE PARTS** (reservedeler).
- Et sett med hjelpeverktøy i tre legges til modellen. Du finner dem på et av arkene merket **HELPING TOOLS** (tilleggsverktøy). Bruk verktøy for å enkelt bryte ut små deler fra ark eller installer deler på vanskelig tilgjengelige steder (Figur 1).
- Treelementer designet og kuttet med stor presisjon. Montering krever ikke bruk av trelim, men på grunn av fuktopptak eller miljøpåvirkning på treverket kan enkelte skjøter bli for tette og kreve sliping med medfølgende sandpapir. Ved for løse fuger, bruk trelimet som følger med produktet.



TIPS: Bryt av fra arkene kun de delene du vil bruke på et bestemt tidspunkt i innsamlingen.

UK

- Клей додається до моделі. Для збору моделі використання клею не обов'язкове, але під час збору деталі можуть пошкодитися. Використовуйте клей, якщо деталі зламалися або з'єднання не надійні.
- На одному з аркушів знаходяться запасні частини для моделі. Вони позначені **SPARE PARTS** (запасні частини).
- До моделі додається набір дерев'яних допоміжних інструментів. Ви знайдете їх на одному з аркушів з написом **HELPING TOOLS** (допоміжні інструменти). Використовуйте інструменти, щоб зручно виламувати дрібні деталі з аркушів або встановлювати деталі у важкодоступних місцях (малюнок 1).
- Дерев'яні елементи, спроектовані та вирізані з великою точністю. Збір не вимагає використання клею для дерева, але через поглинання вологи або впливу навколишнього середовища на деревину деякі з'єднання можуть виявитися занадто щільними і потребувати шліфування шкуркою, що додається. Для занадто нещільних з'єднань використовуйте клей для дерева, що додається до виробу.



ПОРАДА: Відламуйте від листів тільки ті частини, які ви хочете використати на конкретному етапі збору.

JP

- モデルに接着剤が追加されます。モデルの組み立てには接着剤を使用する必要はありませんが、組み立て中にパーツが破損する可能性があります。部品が壊れていたり、接続が信頼できない場合は、接着剤を使用してください。
- モデルのスペアパーツはシートの1枚にあります。これらには「**SPARE PARTS**」とマークされています。
- モデルには木製の補助ツールのセットが追加されます。これらは「**HELPING TOOLS**」というシートの1つにあります。ツールを使用すると、小さな部品をシートから簡単に切り離したり、手の届きにくい場所に部品を取り付けたりできます(図1)。
- 木製の構成単位は非常に正確に設計され、カットされています。組み立てには木工用接着剤を使用する必要はありませんが、木材の吸湿や環境の影響により、一部の接合部がきつすぎる場合があります。付属のサンドペーパーで研磨する必要があります。
- ジョイントが緩い場合は、製品に付属の木工用接着剤をご使用ください。



ヒント: モデルを組み立てる特定の段階で使用するパーツのみをシートから切り離します。

ZH

- 将胶水添加到模型中。组装模型非必须使用胶水，但组装过程中可能会损坏零件
 - 如果零件损坏或连接不牢固，请使用胶水。
 - 其中一张板上有模型的零件。它们被标记为**SPARE PARTS**（备件）。
 - 模型中添加了一套木制辅助工具。
- 您可以在其中一张标有**HELPING TOOLS**（帮助工具）的板上找到。
使用工具方便地从板材上折断小零件或将零件安装在难以触及的区域（图1）。
- 木质元件的设计和切割非常精确。
- 组装不需要使用木胶水，但由于木材吸湿或环境影响，某些接缝可能太紧，需要使用随附的砂纸打磨。
对于太松的接缝，请使用产品附带的木胶水。



提示：仅从板中分离出您想要在特定组装阶段使用的部分。



EN Be careful in the stages marked with this symbol! **PL** W etapach oznaczonych tym symbolem zachowaj ostrożność! **DE** Seien Sie an den mit diesem Symbol gekennzeichneten Stellen vorsichtig! **ES** ¡Tenga cuidado en los pasos marcados con este símbolo! **IT** Fare attenzione alle tappe contrassegnate da questo simbolo! **FR** Faites attention durant les étapes marquées de ce symbole! **SV** Var särskilt försiktig när du utför steg markerade med denna symbol! **DA** Vær særlig forsigtig, når du udfører trin markeret med dette symbol! **NV** Vær spesielt forsiktig når du utfører trinn merket med dette symbolet! **UK** Будьте особливо обережними під час виконання етапів, позначених цим символом! **JP** この「!」記号が付いている手順を実行する場合は、特に注意してください。
ZH 执行标有此符号的步骤时要特别注意!



EN Use sandpaper to remove any remaining "bridges" connecting the parts to the sheet. **PL** Użyj papieru ściernego do usuwania pozostałości „mostków” łączących elementy z arkuszem. **DE** Verwenden Sie Schleifpapier, um verbleibende "Brücken" zwischen den Bauteilen und dem Blatt zu entfernen. **ES** Utilice papel de lija para eliminar los «puentes» restantes que conectan los elementos a la hoja. **IT** Utilizzare la carta vetrata per rimuovere eventuali "ponti" rimanenti che collegano gli elementi al foglio. **FR** Utilisez du papier de verre pour éliminer les « ponts » résiduels qui relient les pièces à la feuille. **SV** Använd sandpapper för att ta bort resterna av "broarna" som förbinder elementen med arket. **DA** Brug en skræller til at fjerne resterne af "broerne", der forbinder elementerne med arket. **NV** Bruk en skreller for å fjerne restene av "broene" som kobler elementene til arket. **UK** Використовуйте шкурку для видалення залишків «містків», що з'єднують елементи з аркушем. **JP** サンドペーパーを使用して、加工物をシートに接続している「ブリッジ」の残りを取り除きます。
ZH 使用剥离器去除连接元件和板材的“桥”的残余物。



EN Use a knife to remove the pieces from the sheet. **PL** Użyj nożyka do wyjęcia elementów z arkusza. **DE** Verwenden Sie ein Messer, um die Elemente aus dem Blatt herauszunehmen. **ES** Utilice un cuchillo para retirar los elementos de la hoja. **IT** Usare un coltello per rimuovere gli elementi dal foglio. **FR** Utilisez un couteau pour séparer les pièces de la feuille. **SV** Använd kniven för att ta bort elementen från arket. **DA** Brug kniven til at fjerne elementerne fra arket. **NV** Bruk kniven til å fjerne elementene fra lakenet. **UK** Використовуйте ніж для видалення елементів з аркуша. **JP** ナイフを使用してシートから加工物を取り除きます。
ZH 用刀从板上去除元件。



**USER'S MANUAL
ONLINE**

1

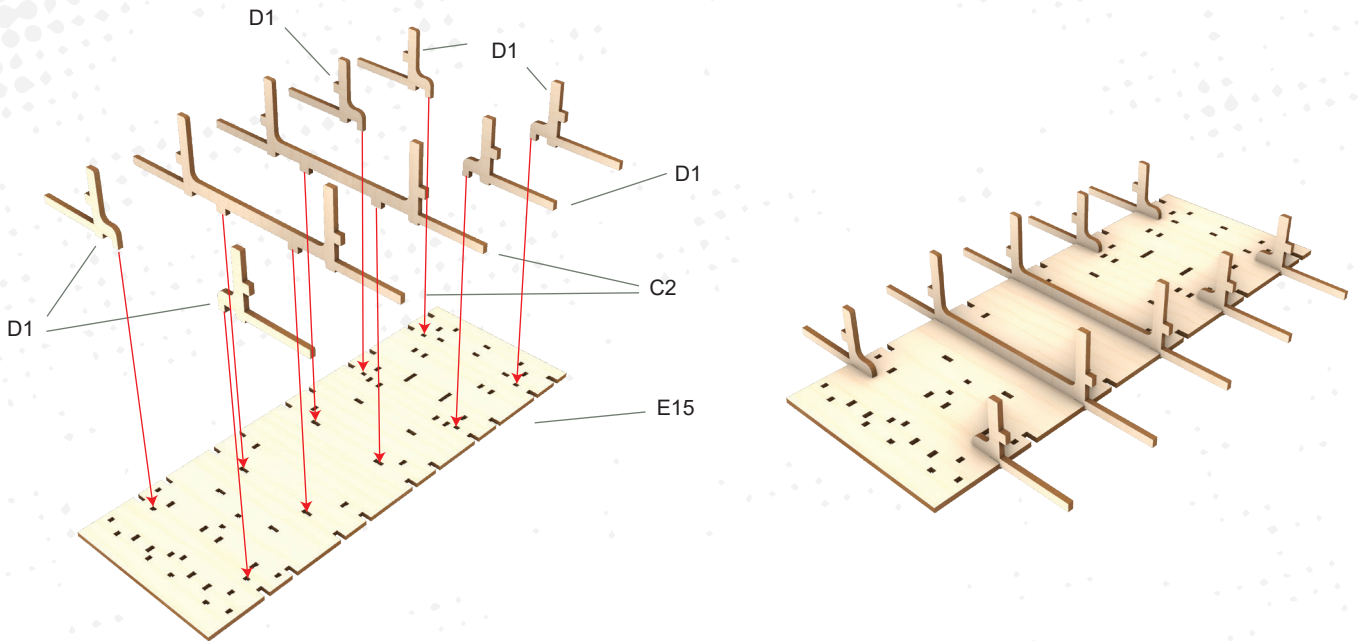

2

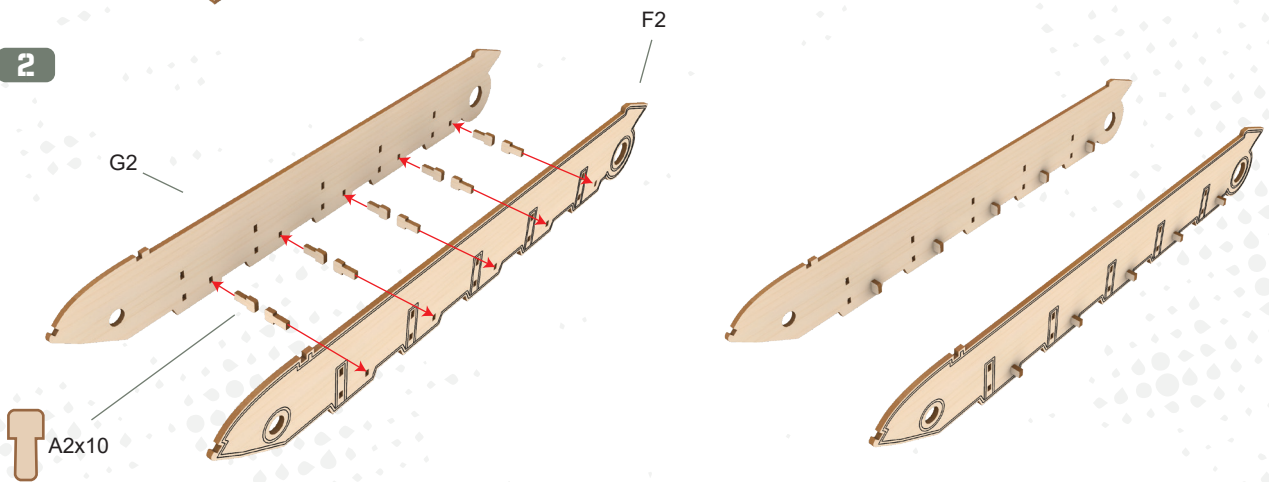

3

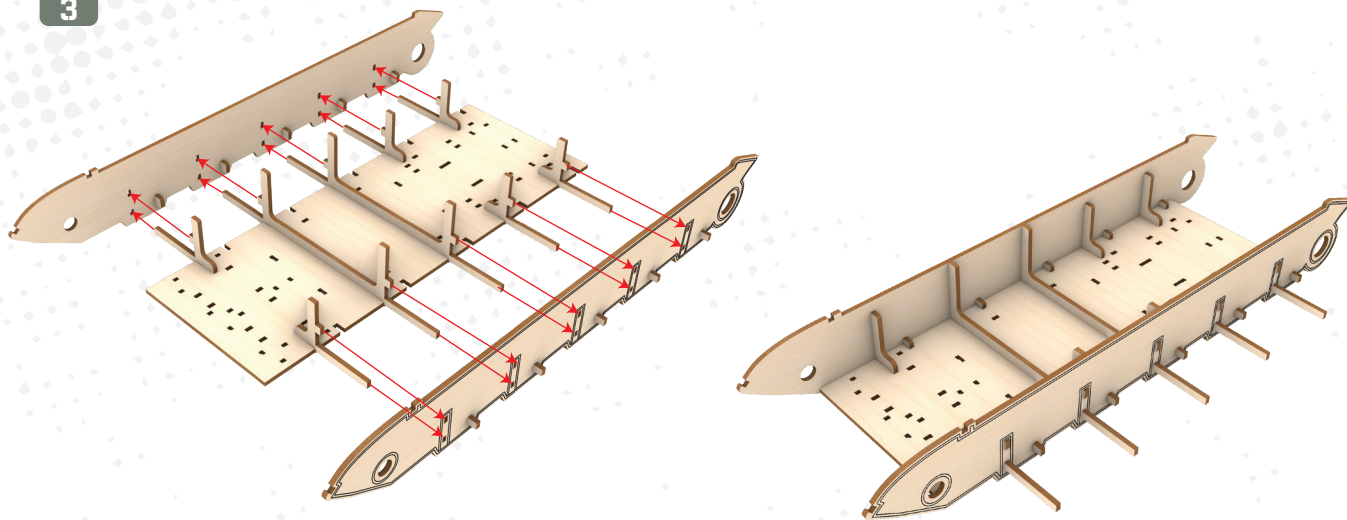

4

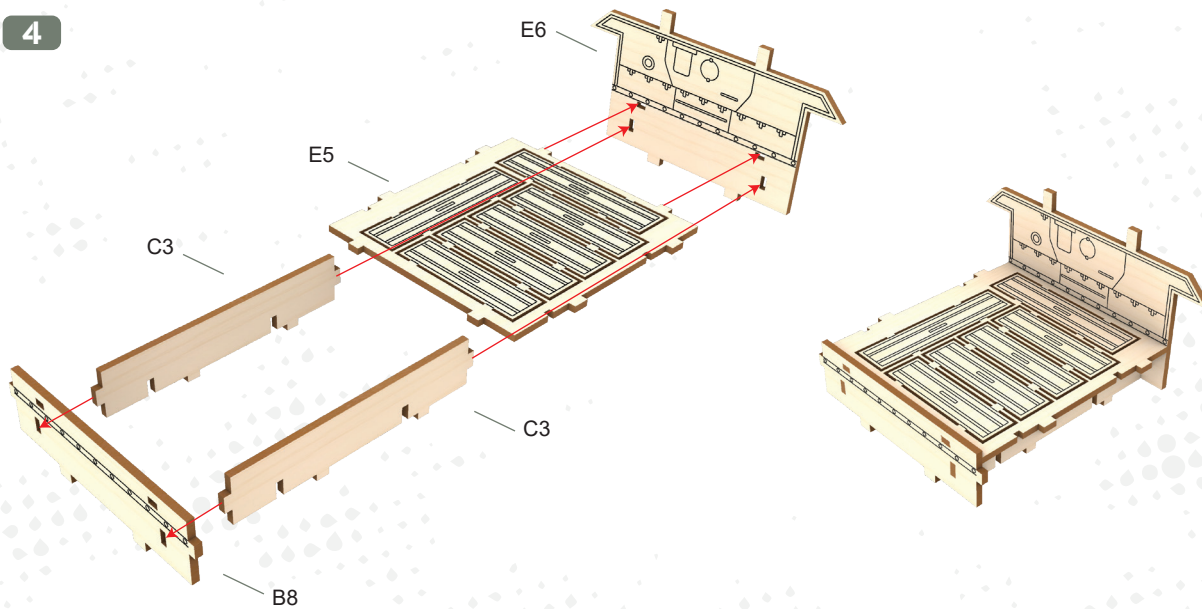

5

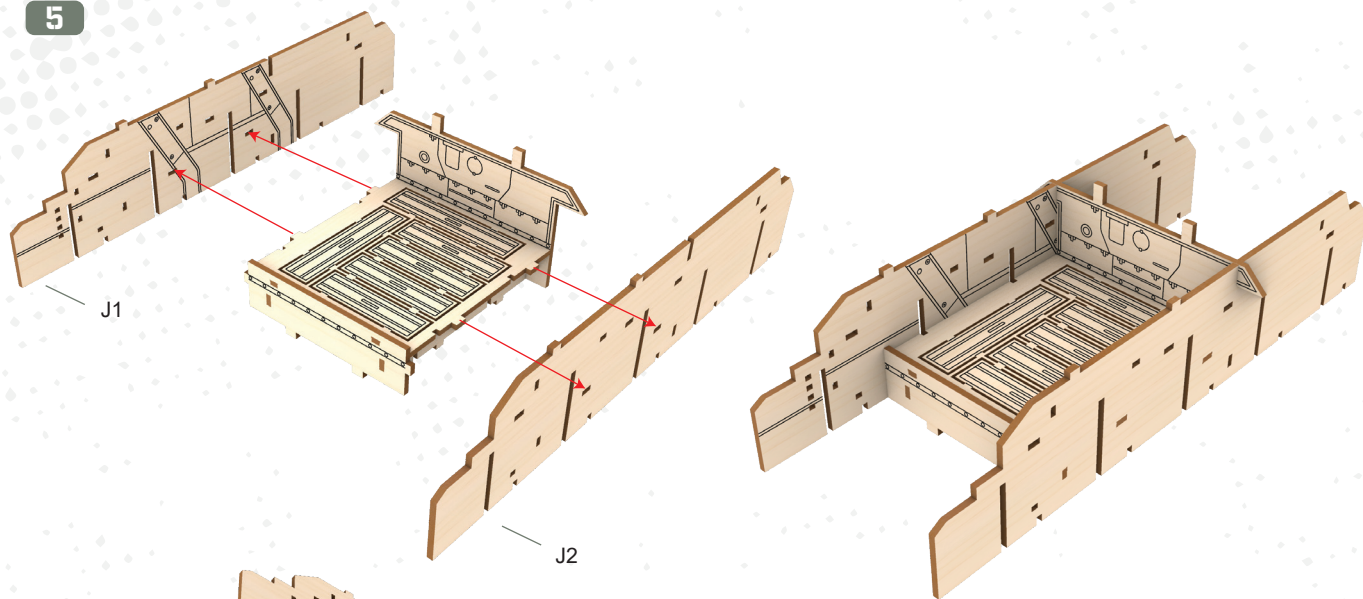

6

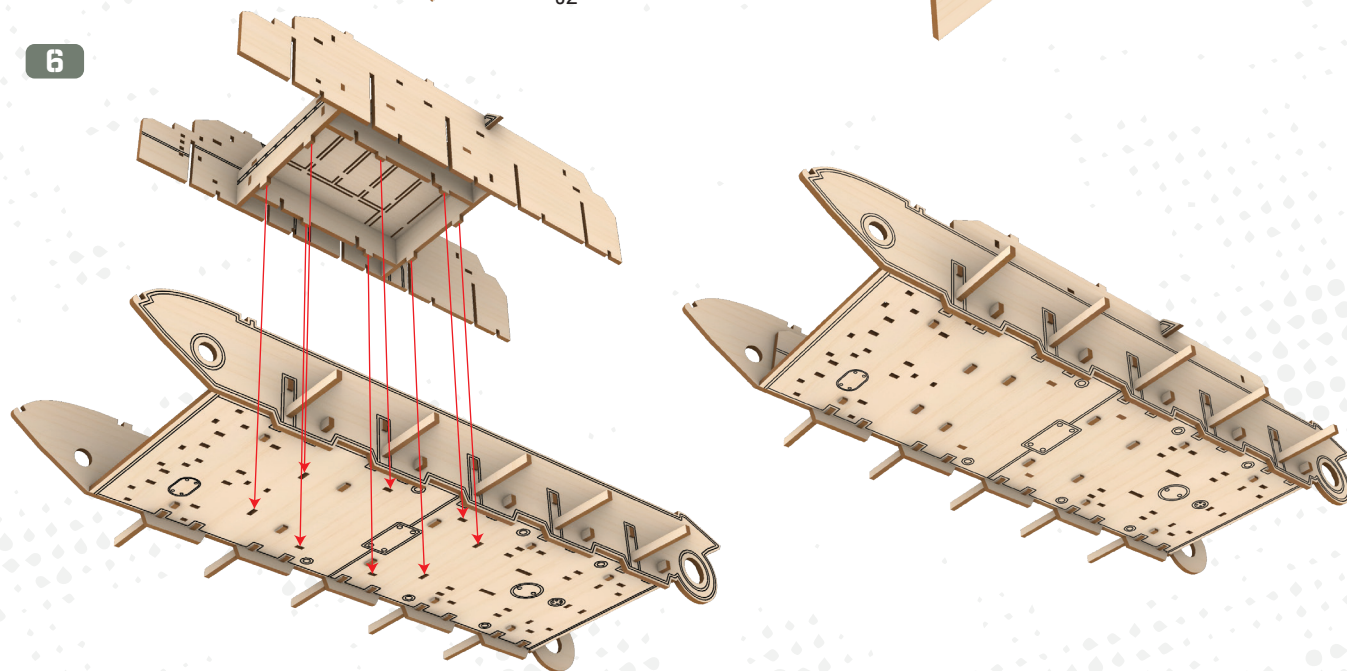

7

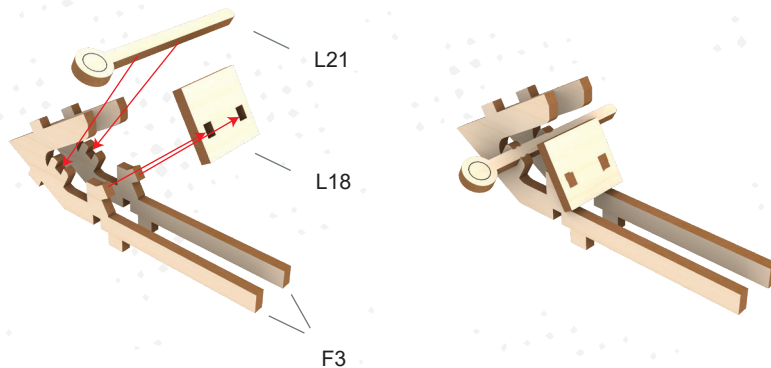

8

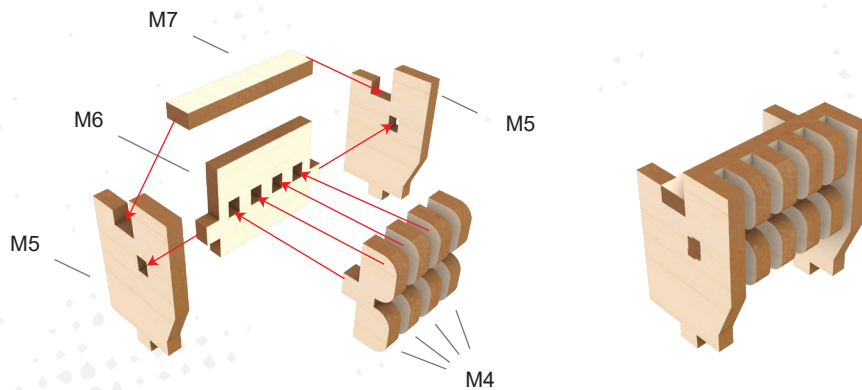

9

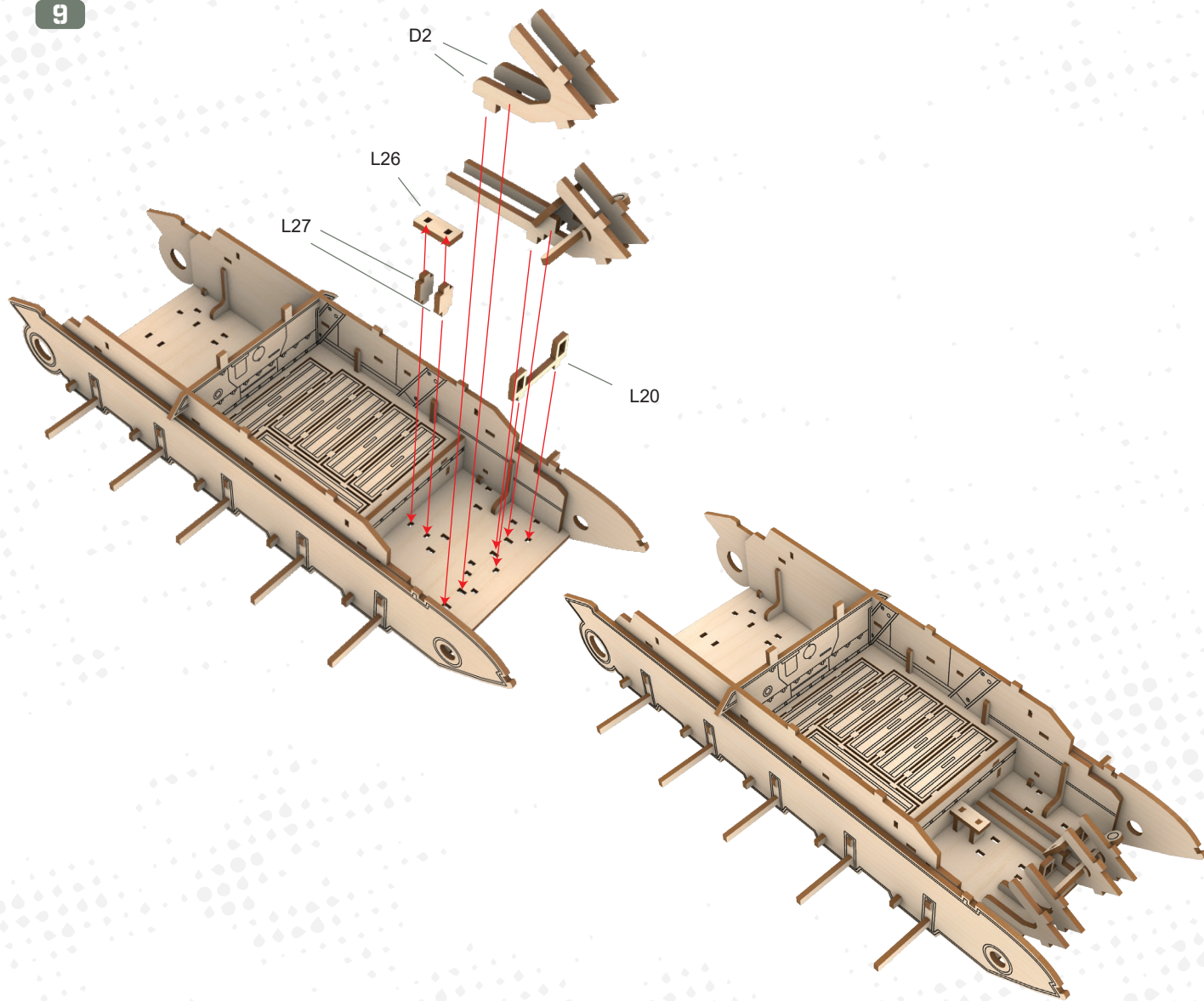

10

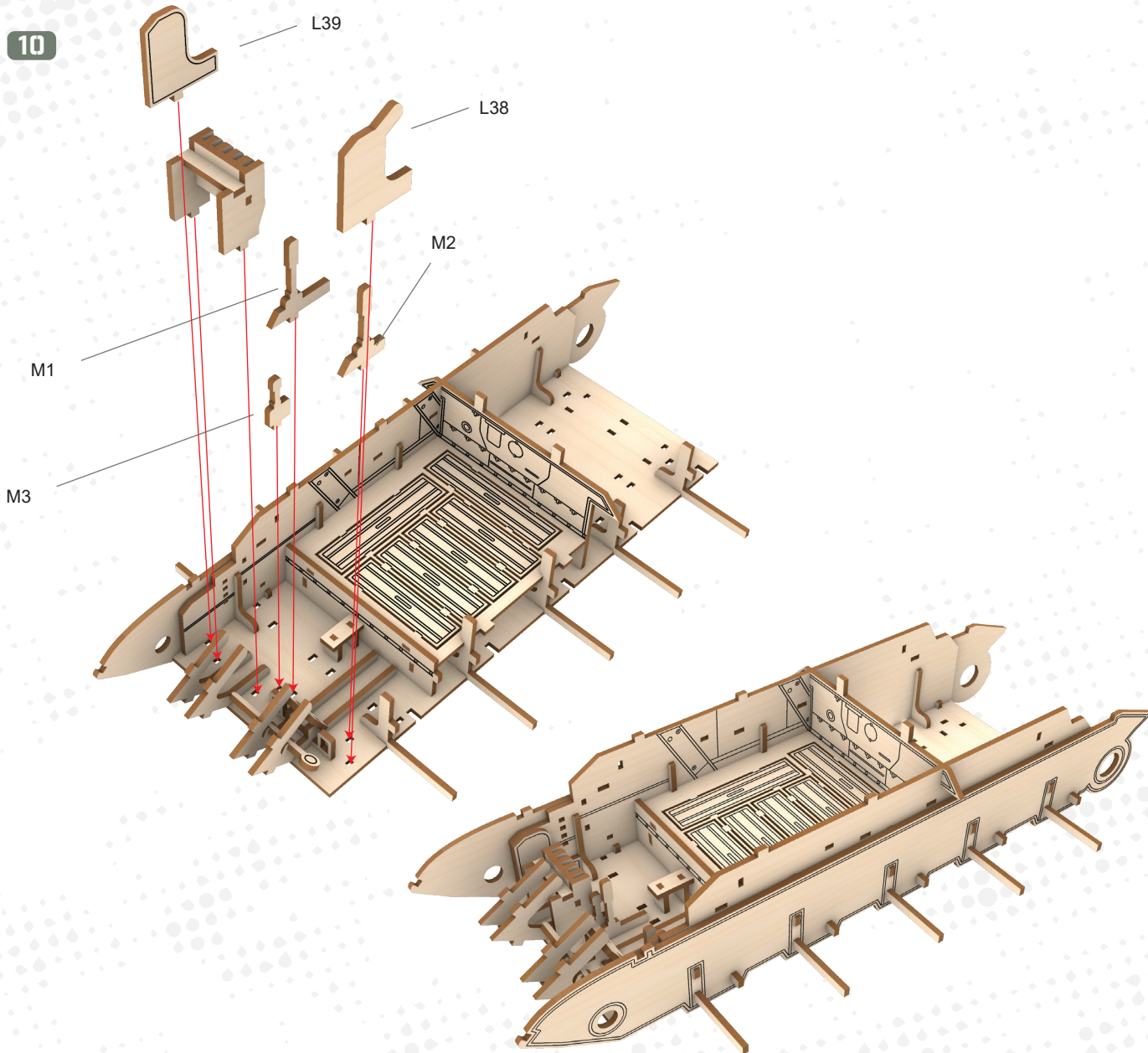

11

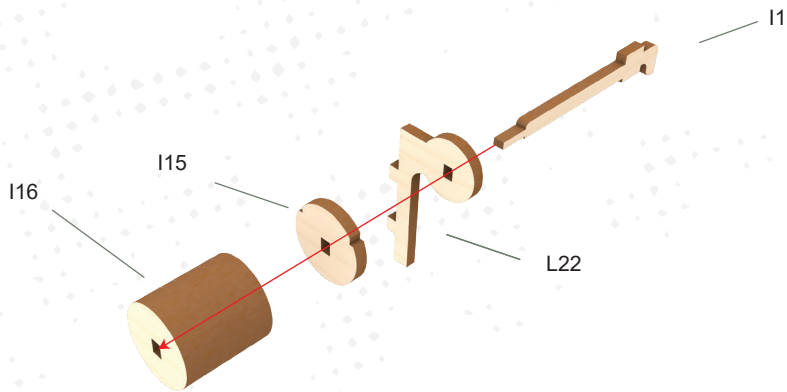

X7

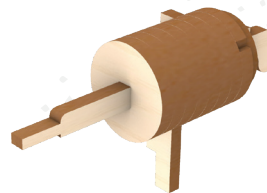

12

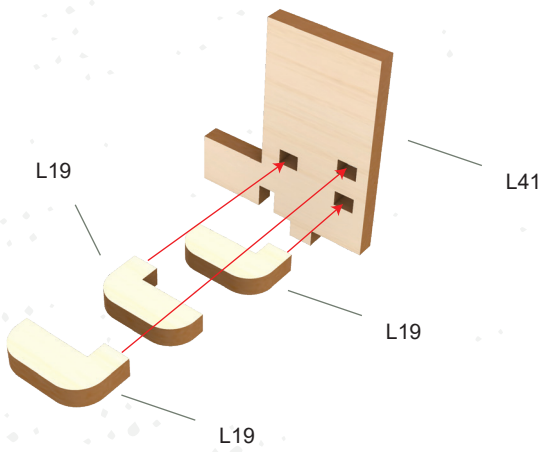

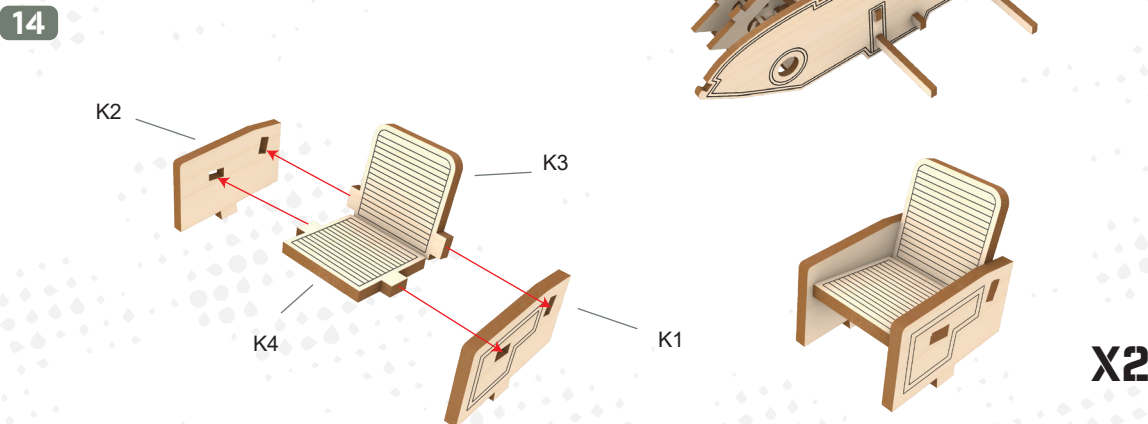
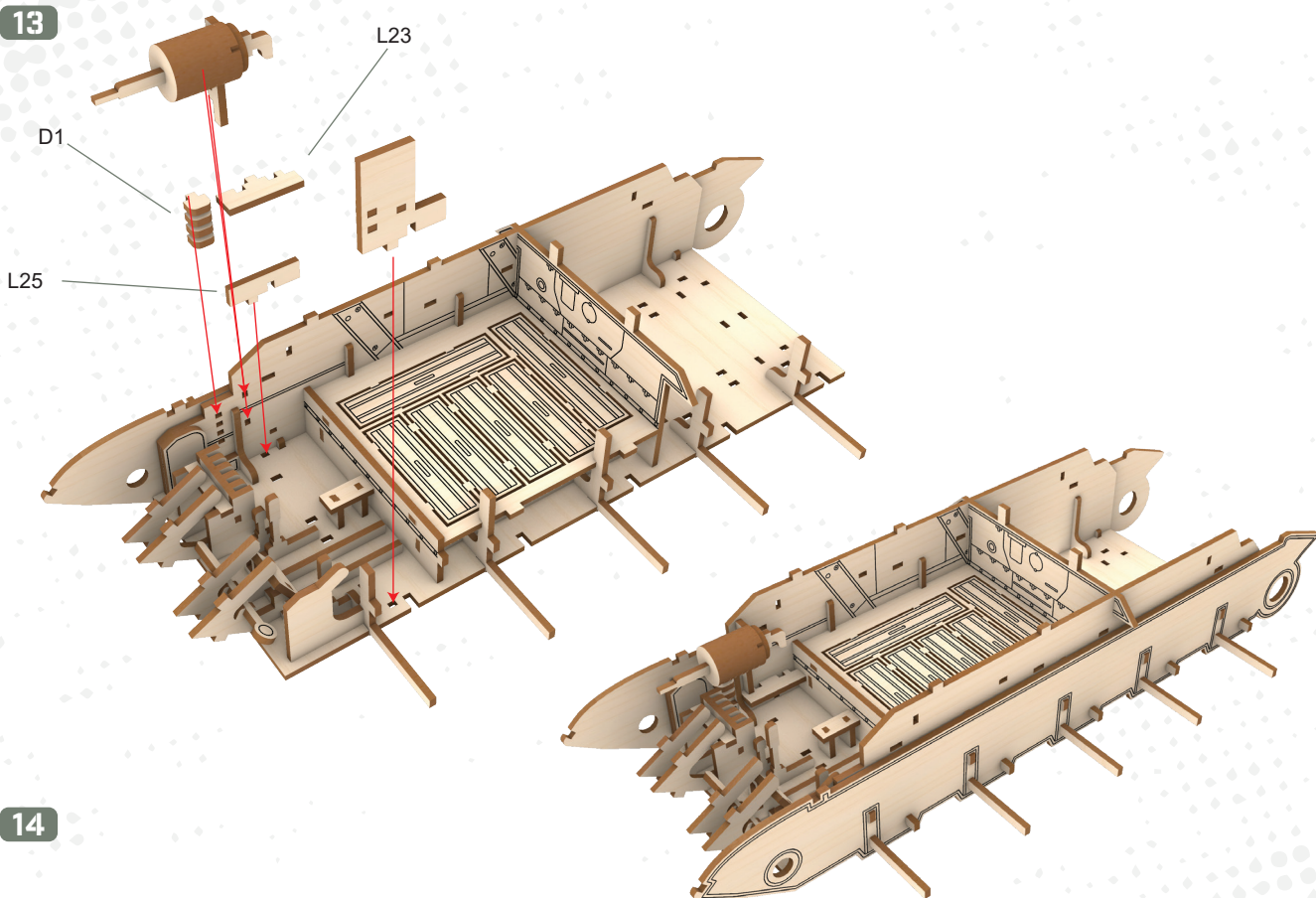

15

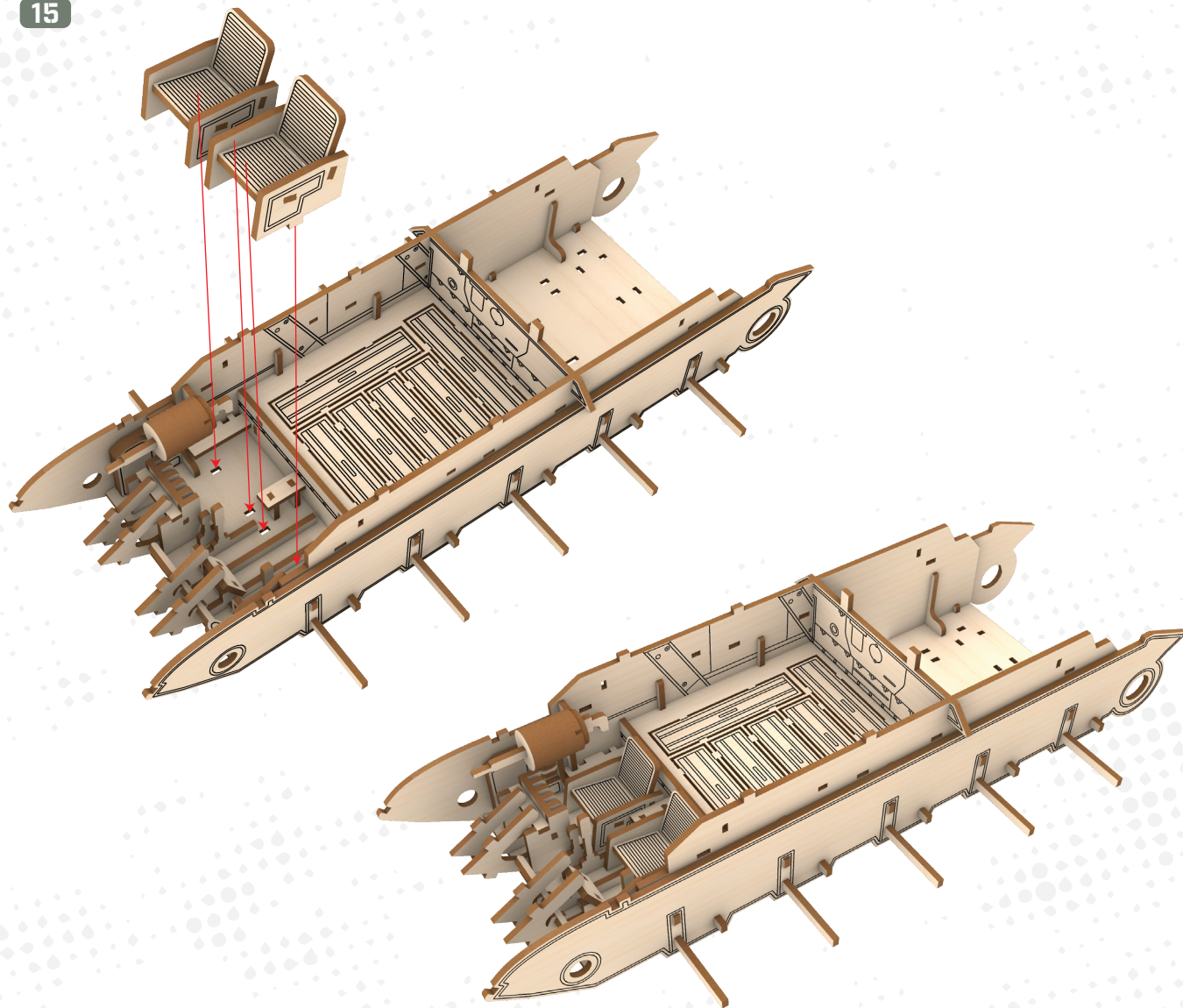

16

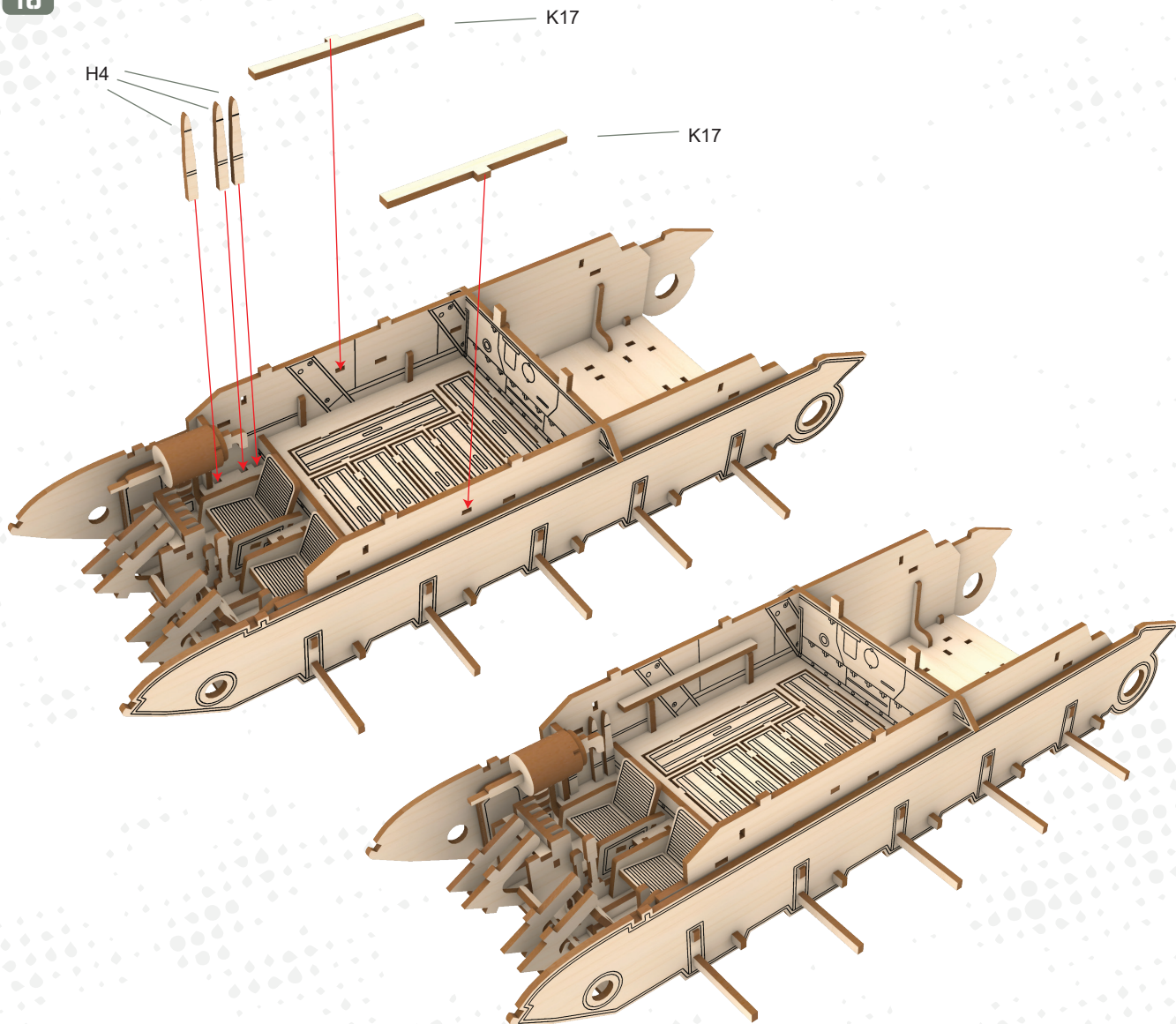

17

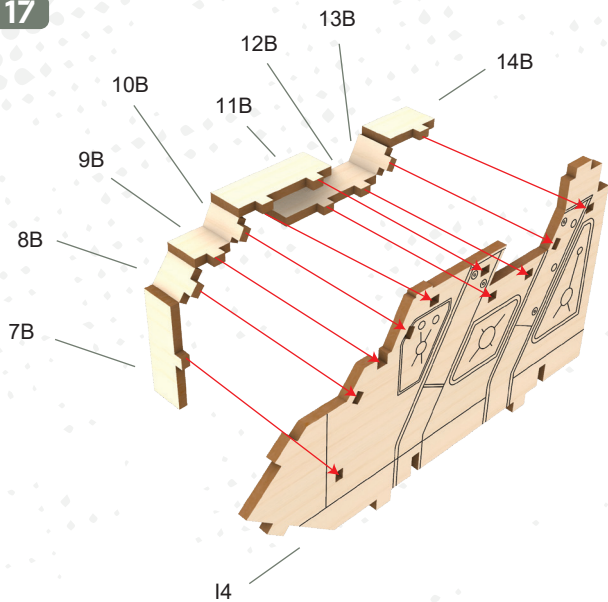

18

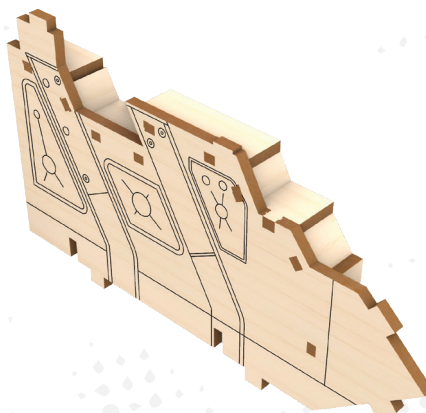
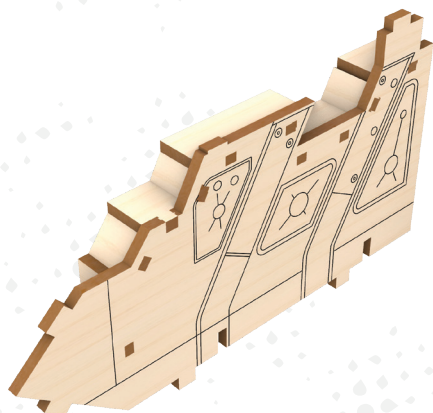
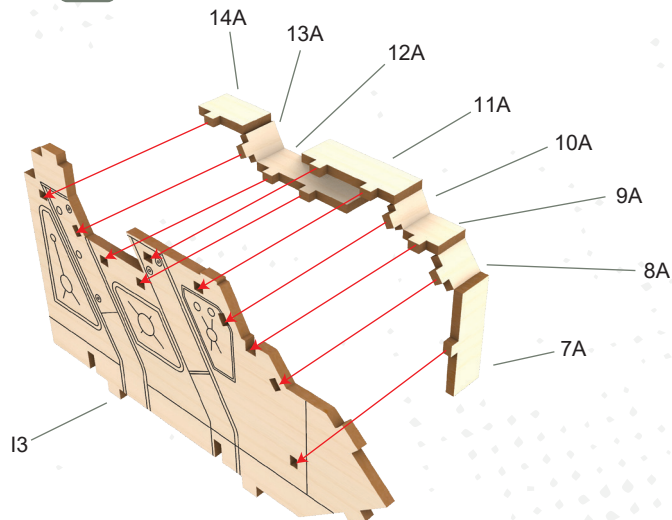

19

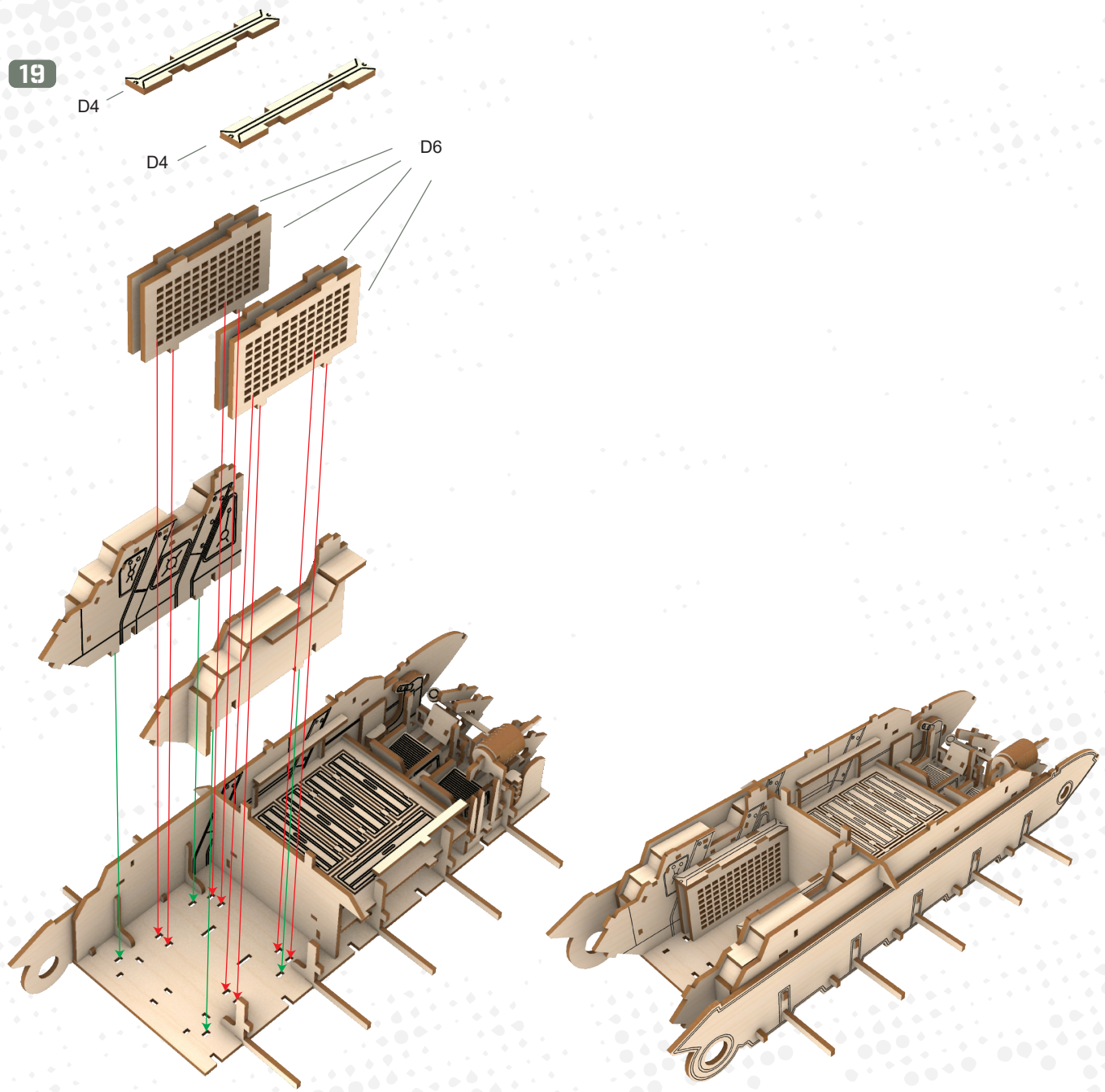

20

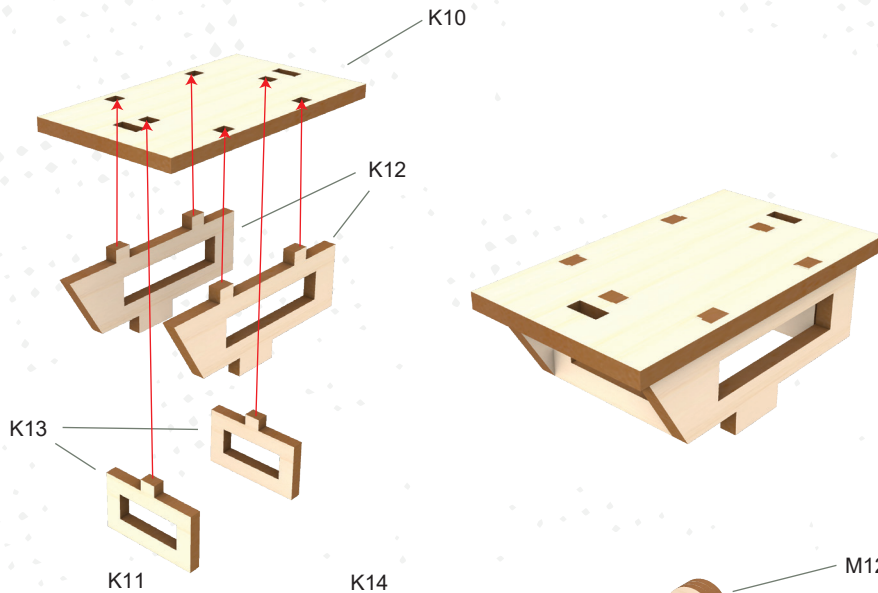

21

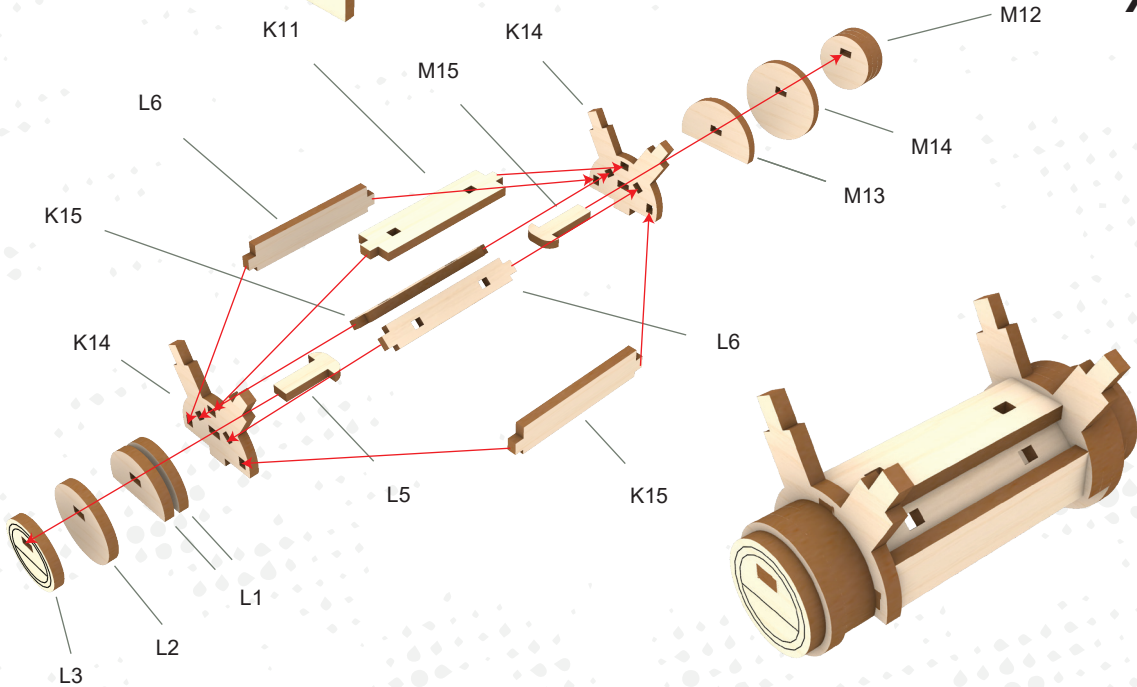

X3

22

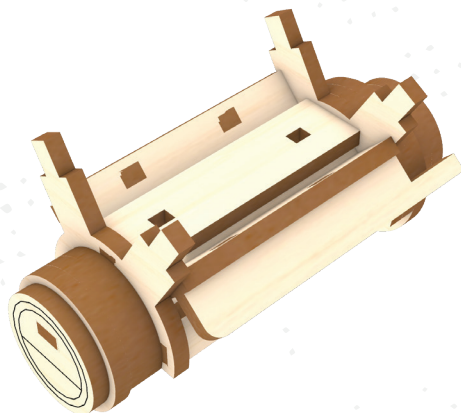
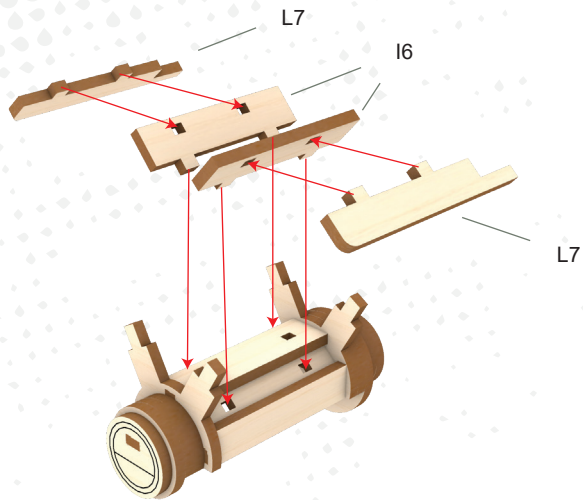

23

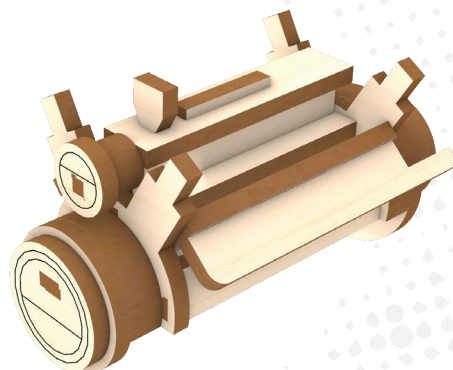
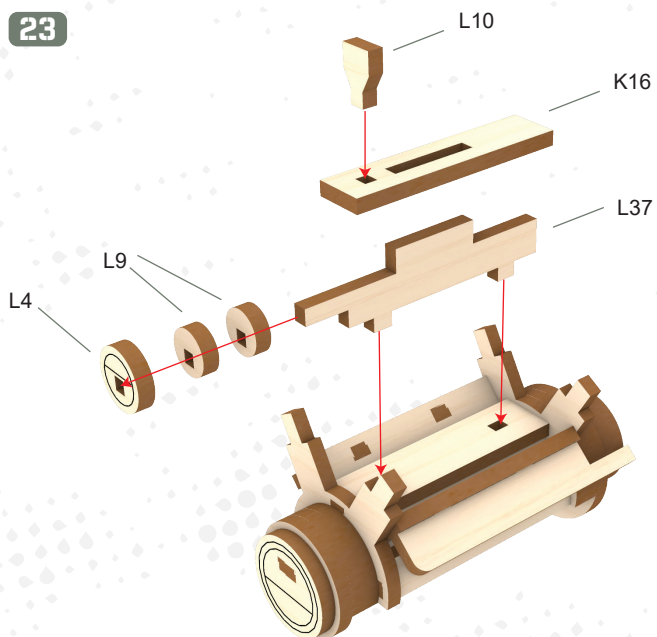

24

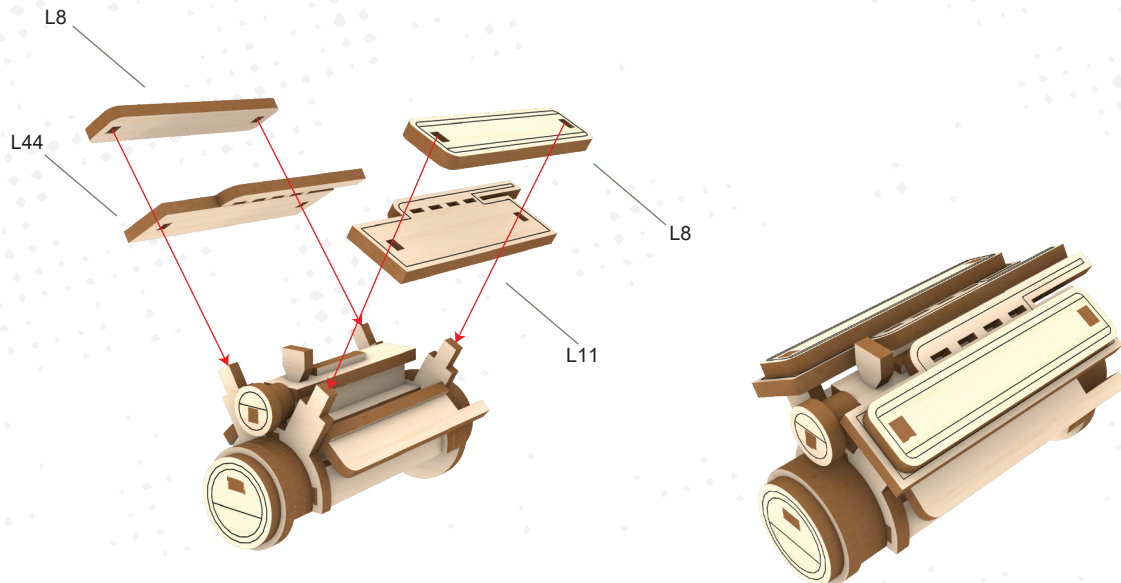

25

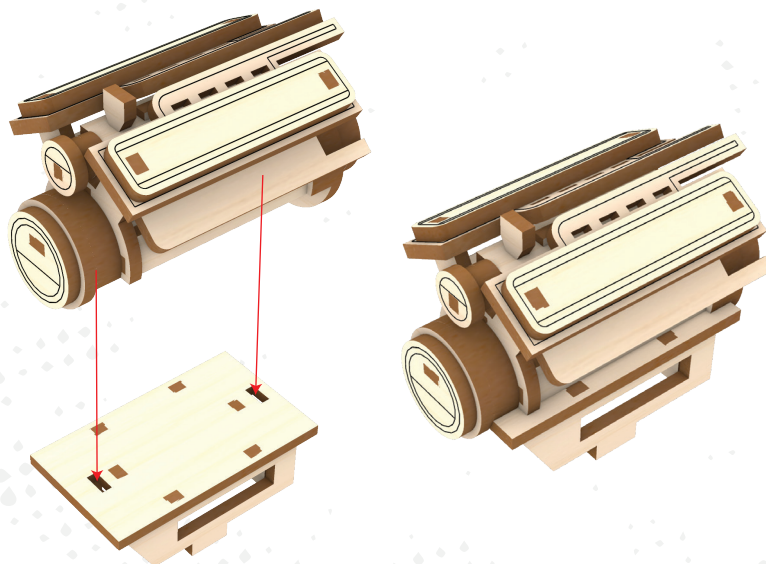

26

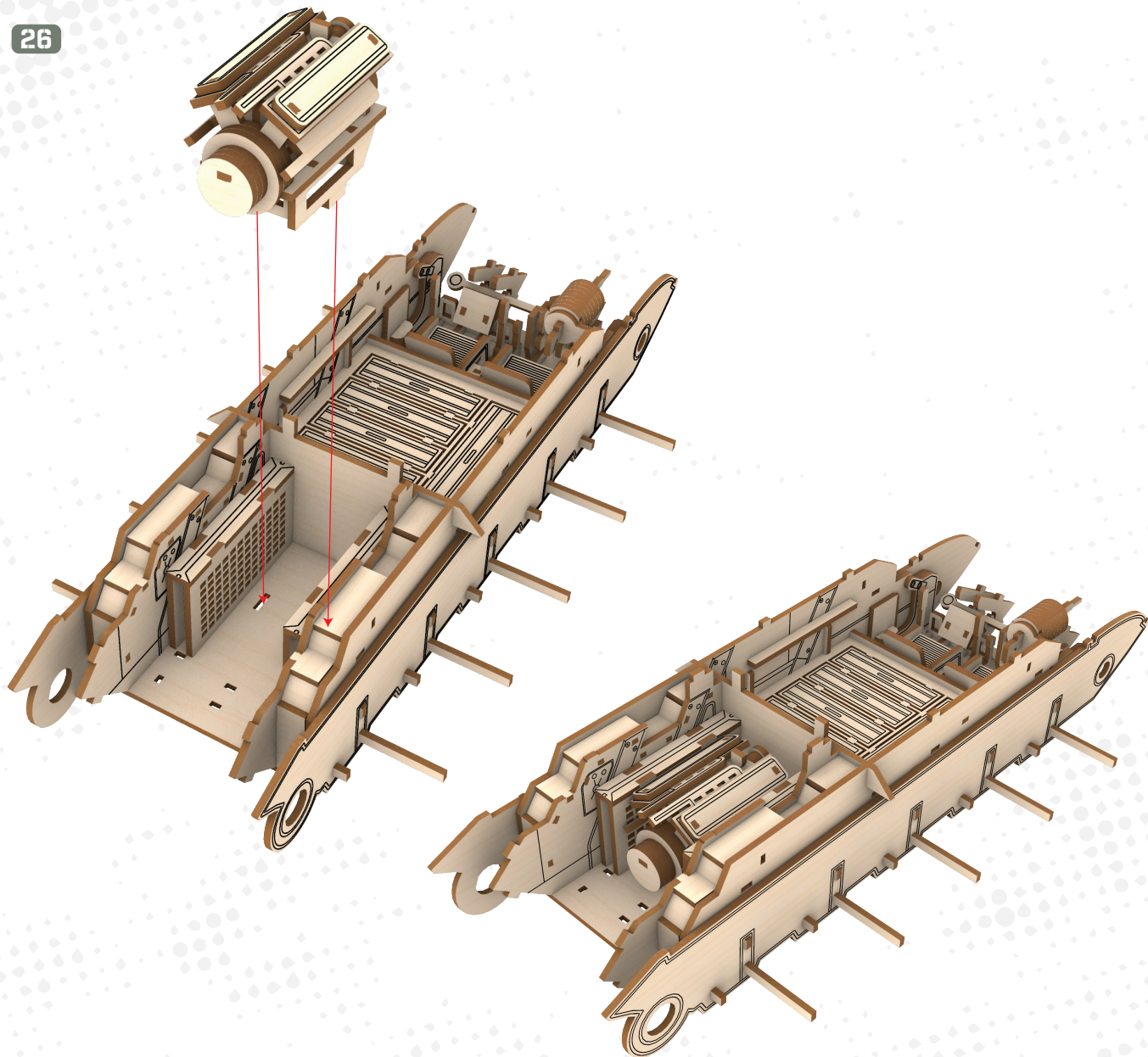

27

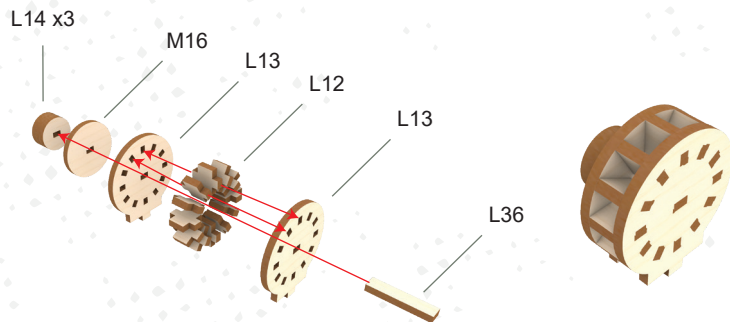

28

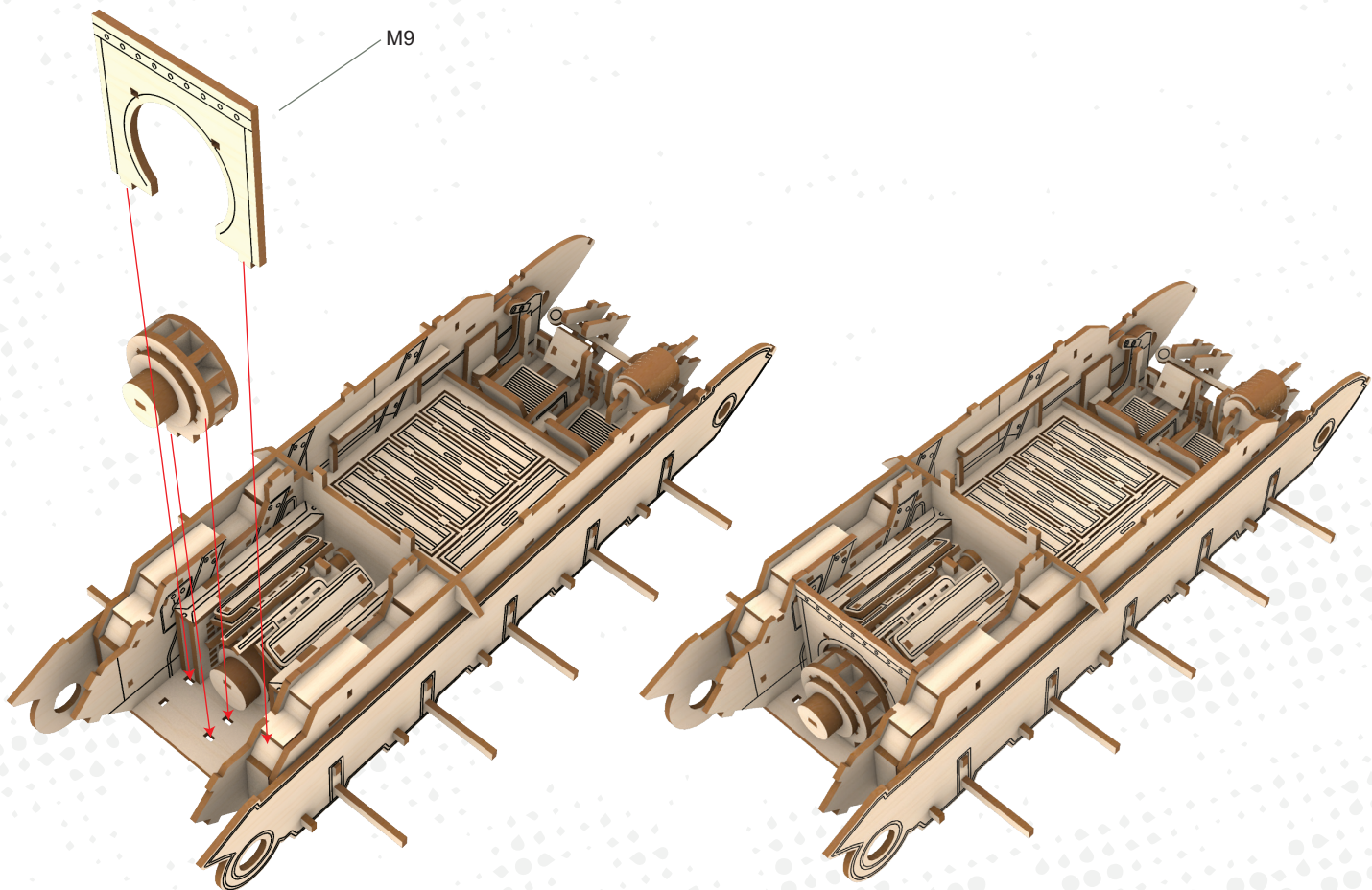

29

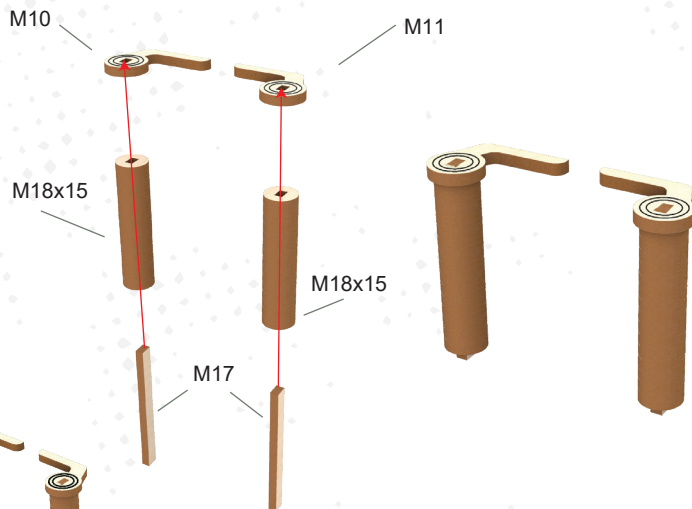

30

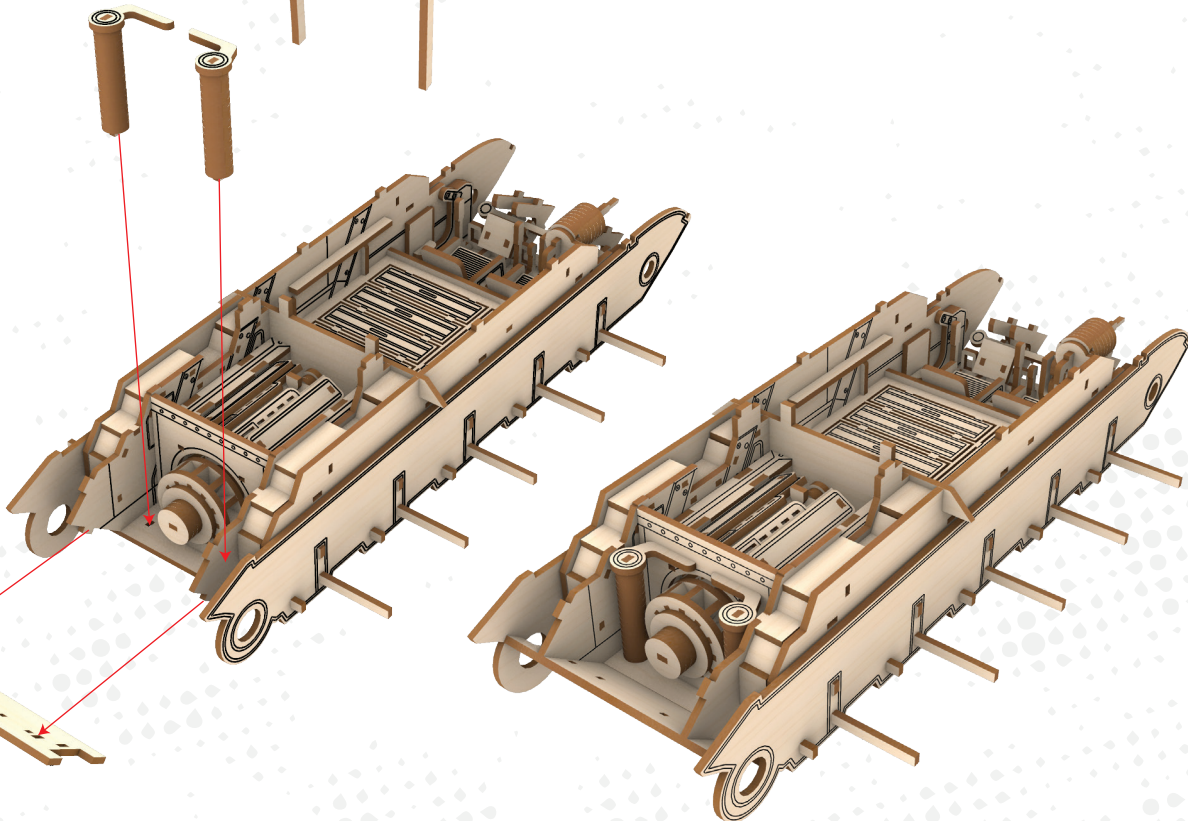

31

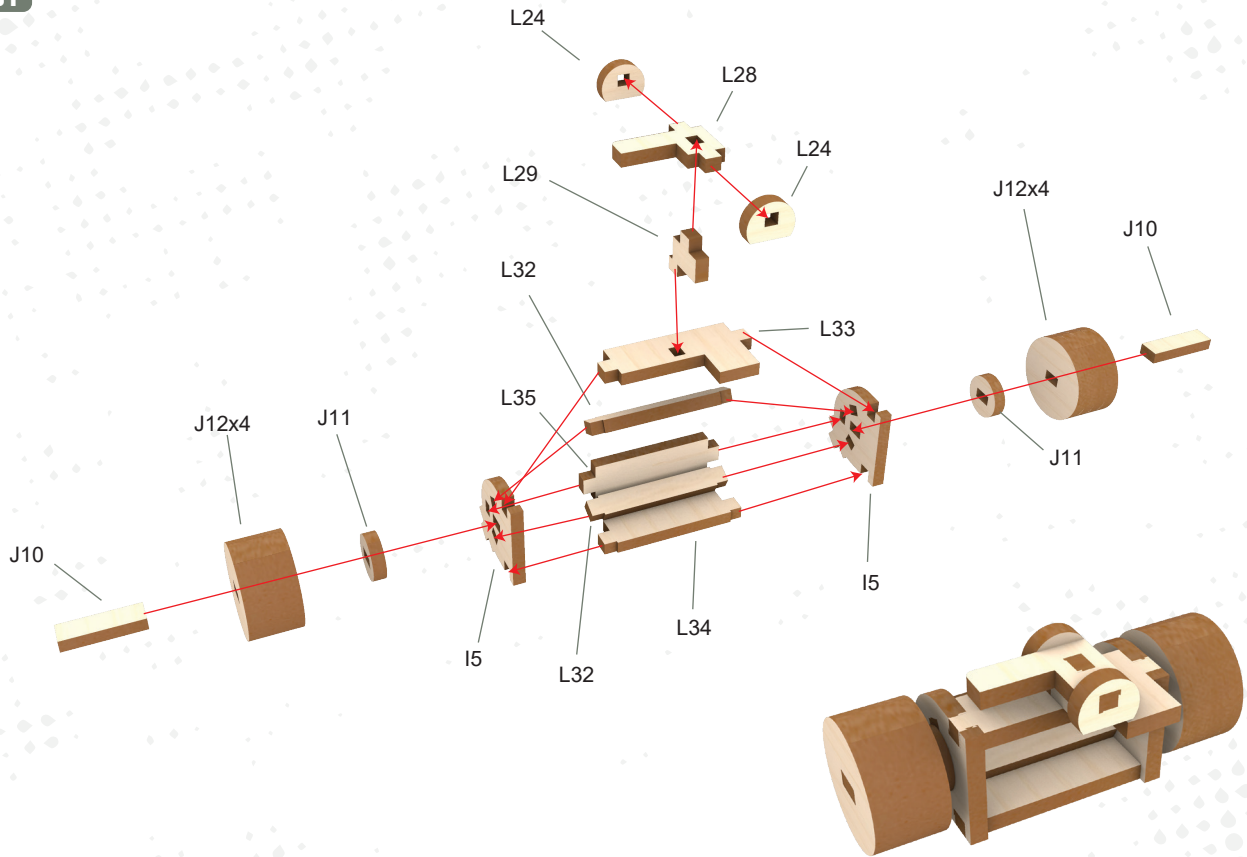

32

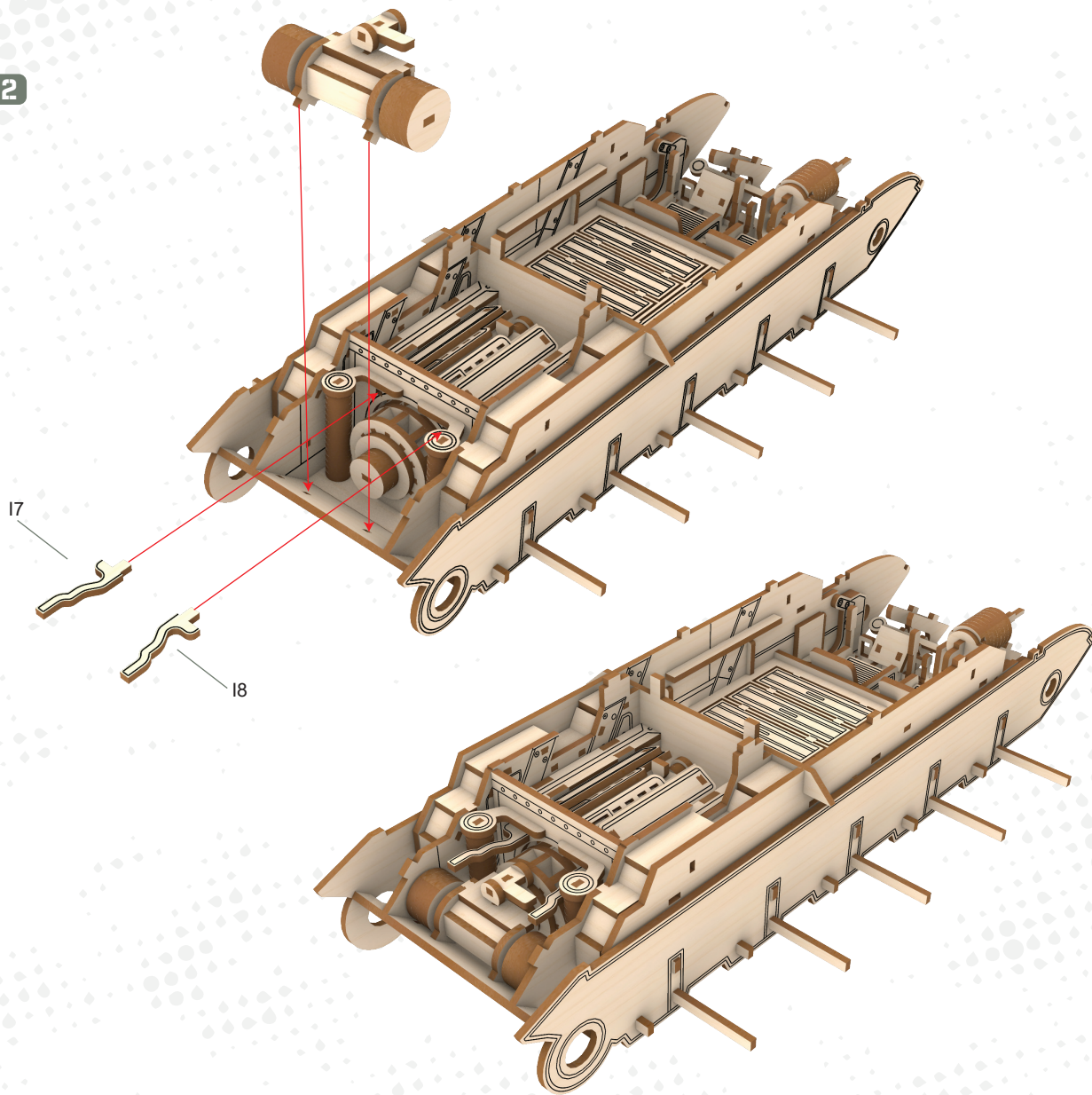

33

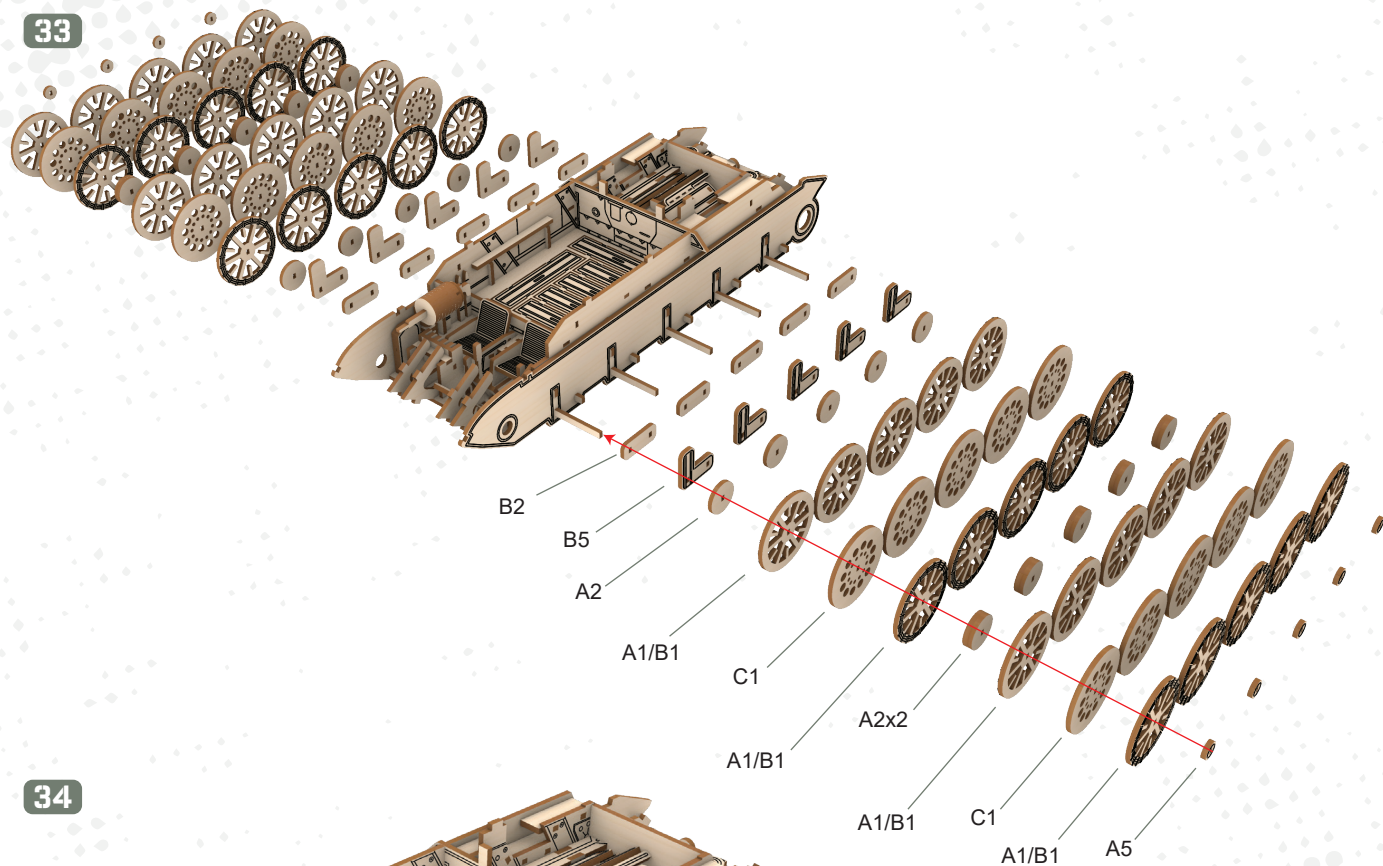

34

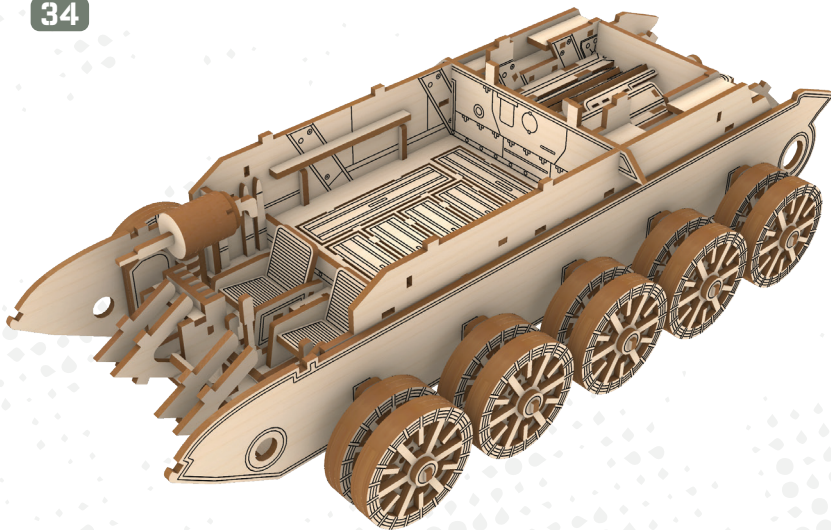

35

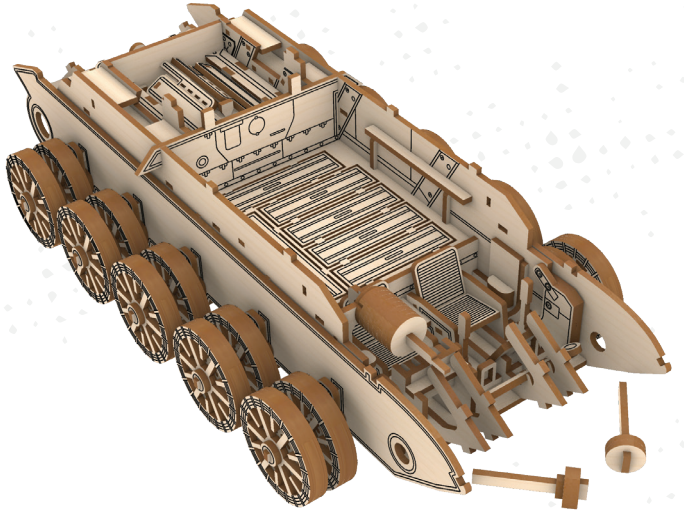
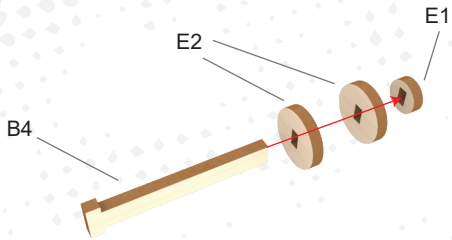

36

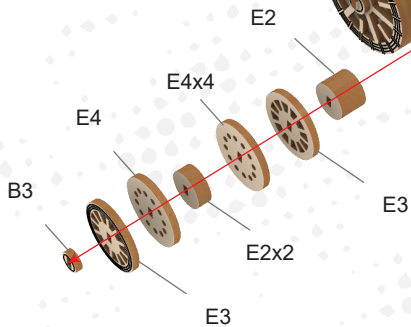
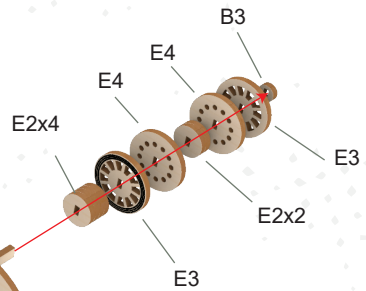
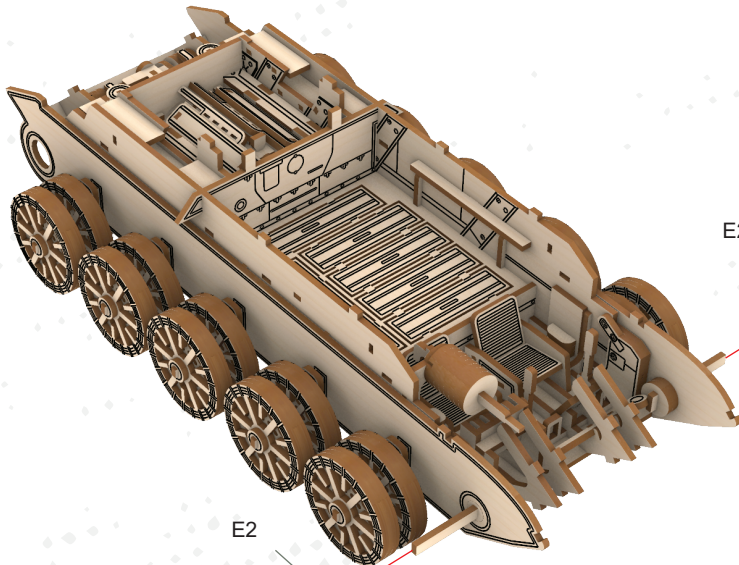

37

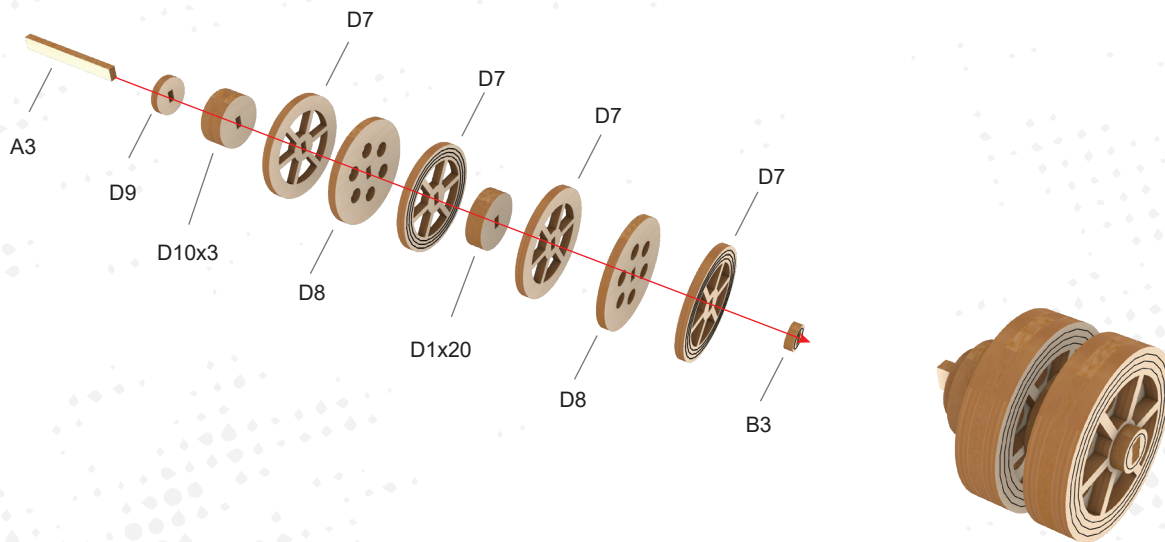
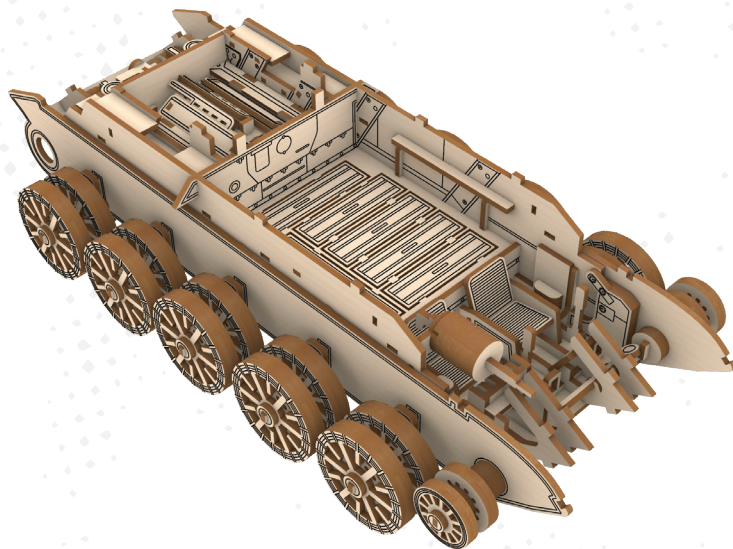

38

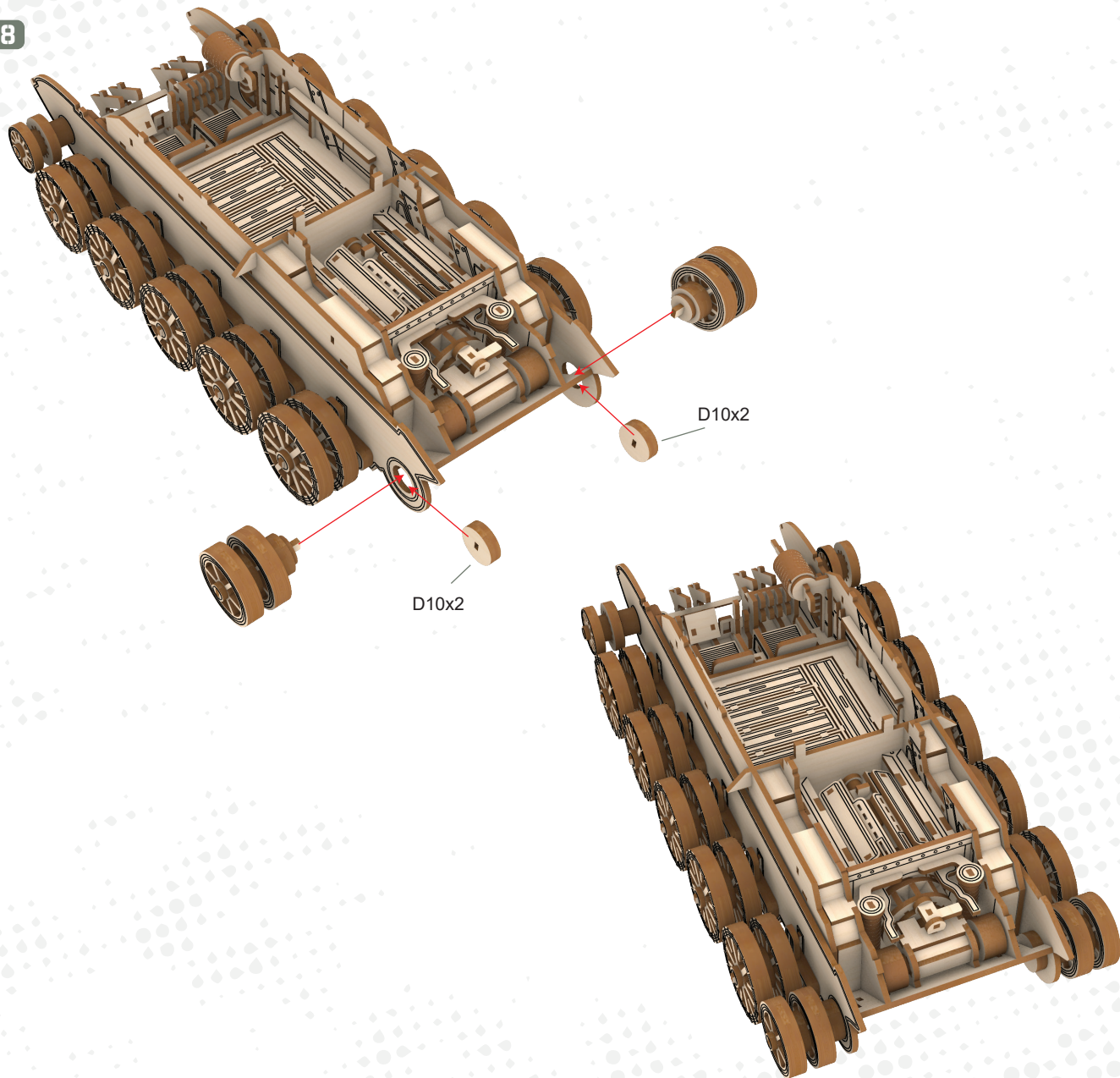

39

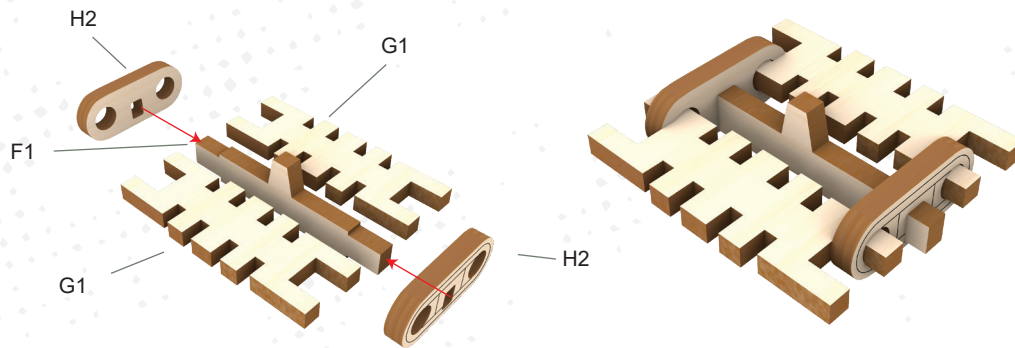

X64

40

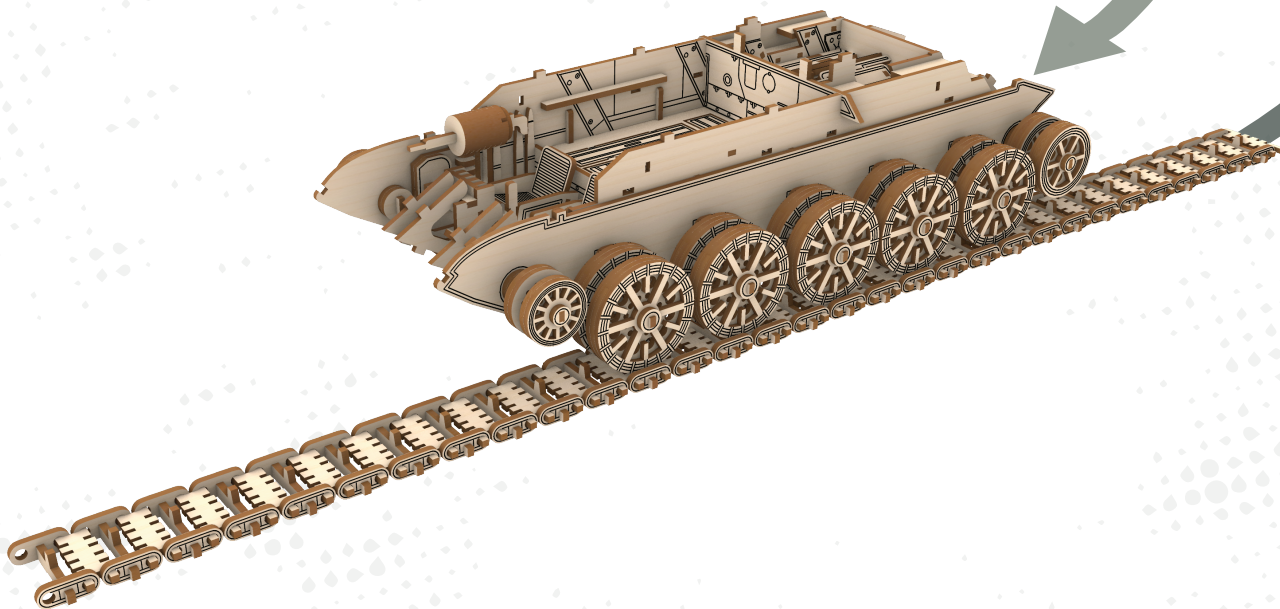

41

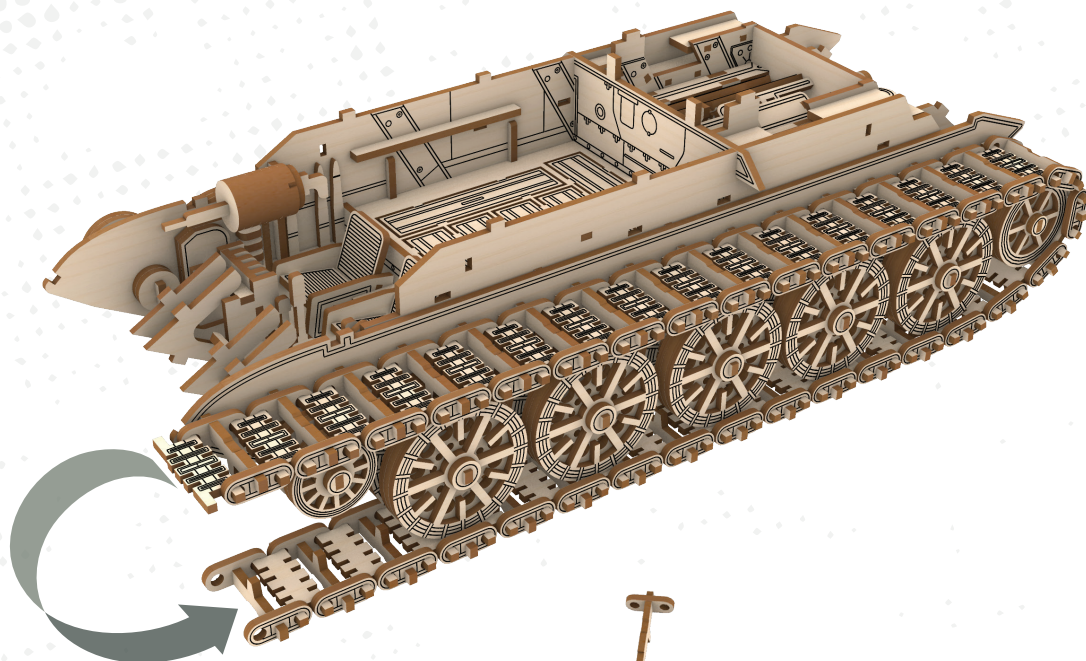

42

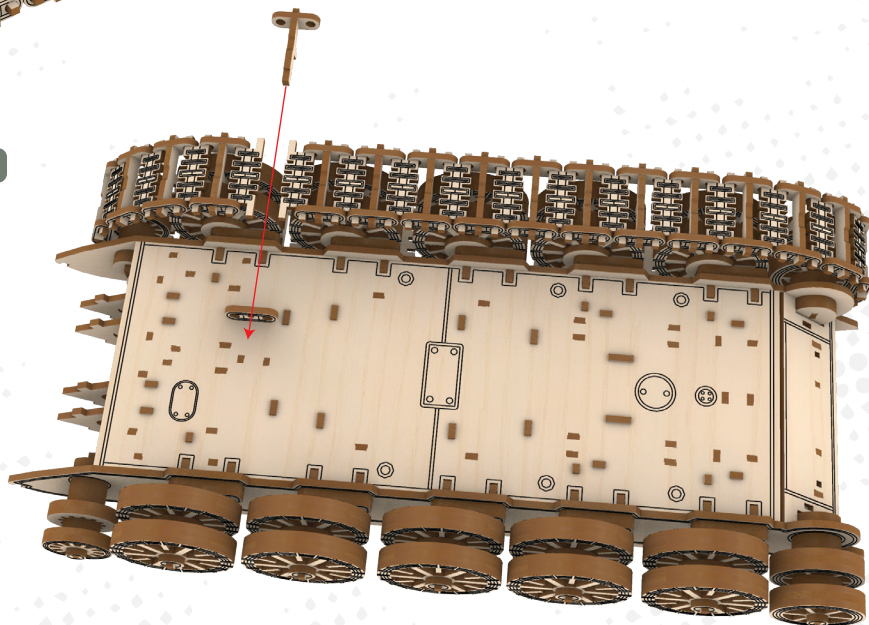

43

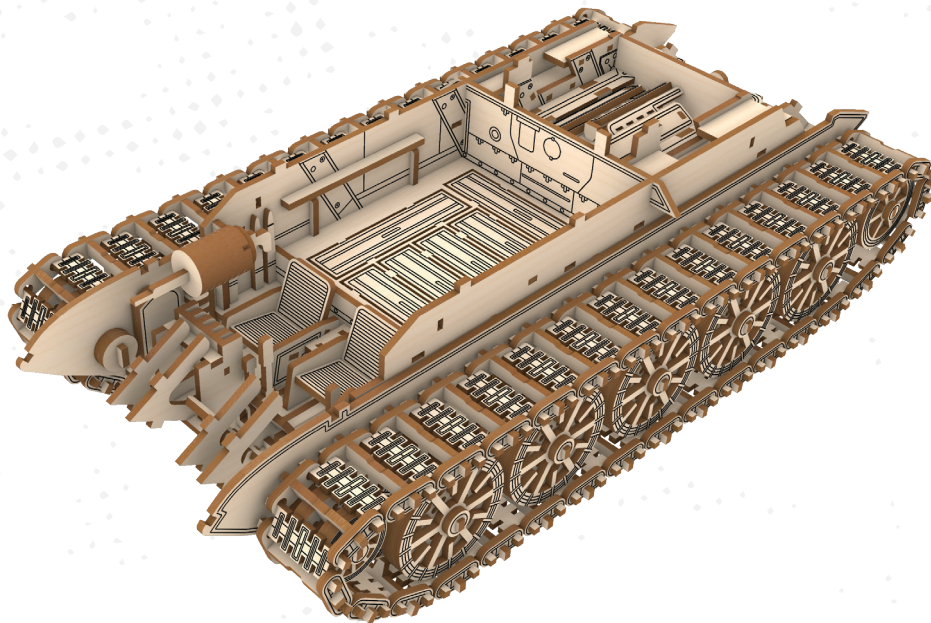

44

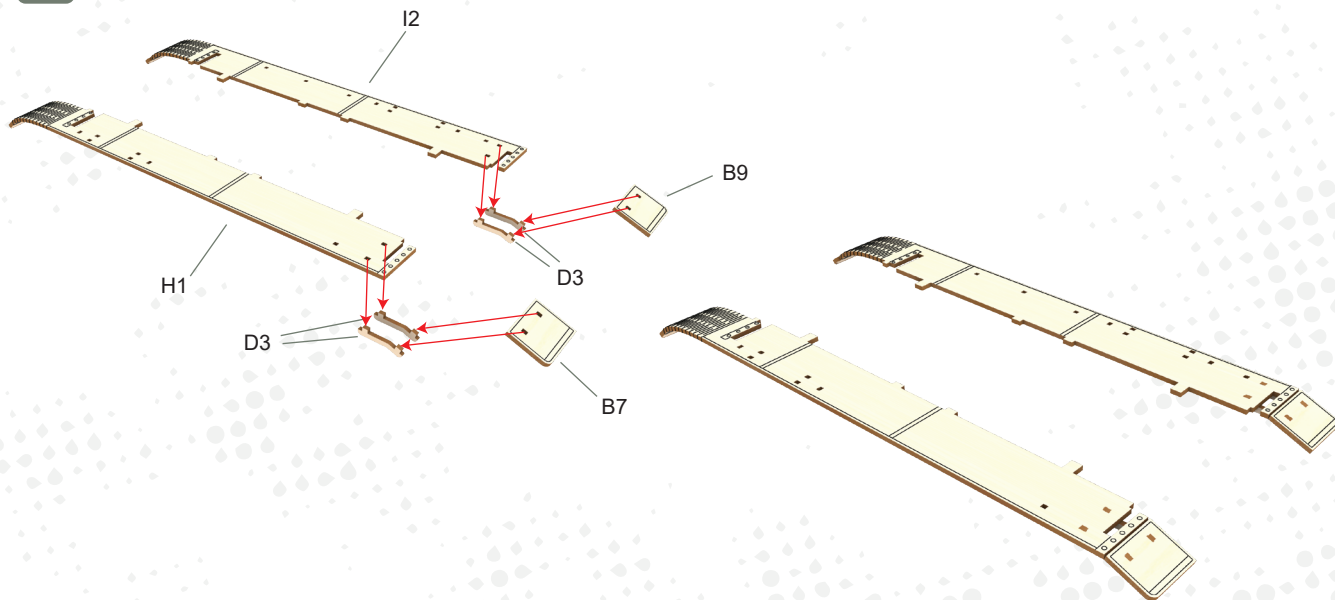

45

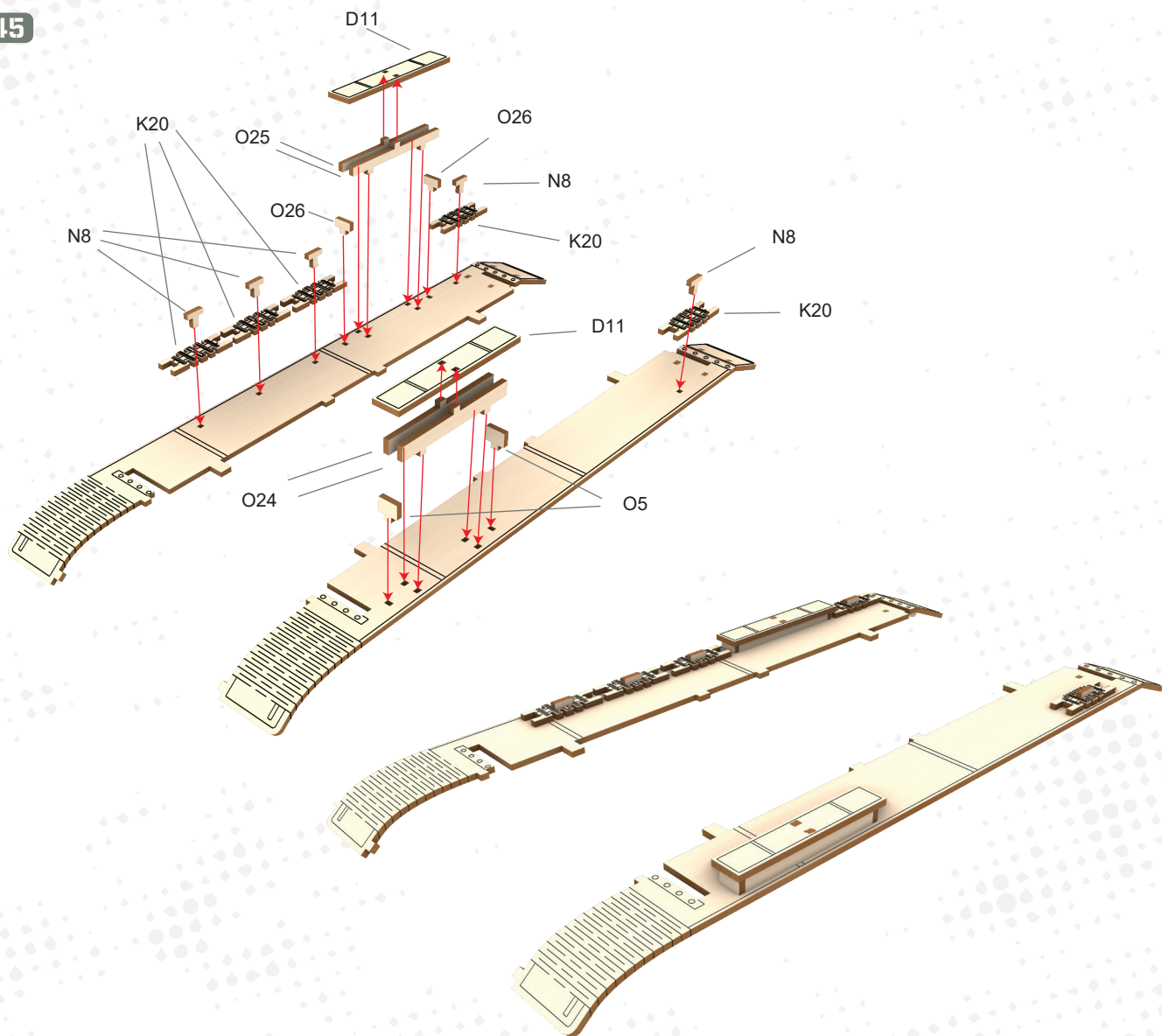

46

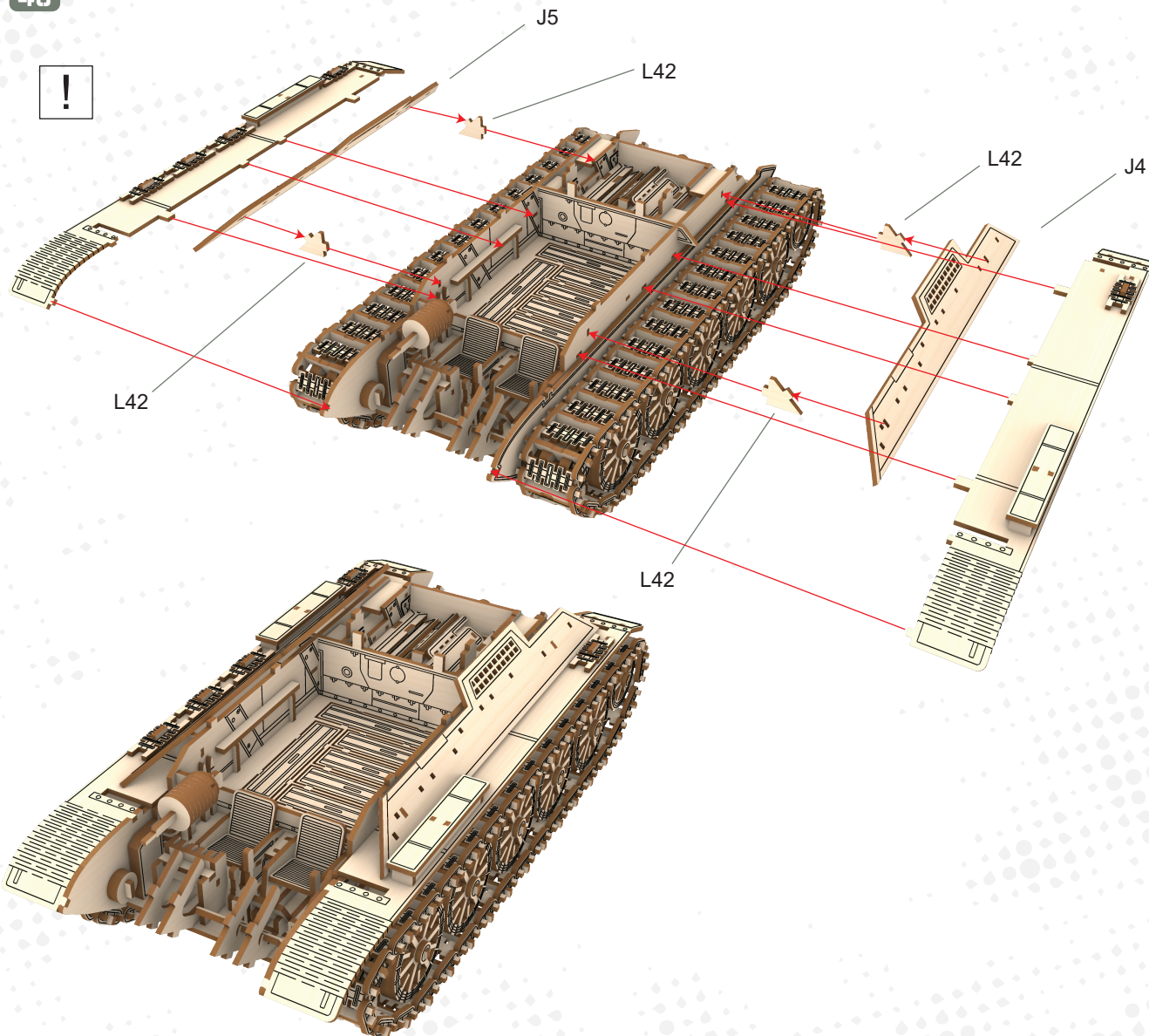

47

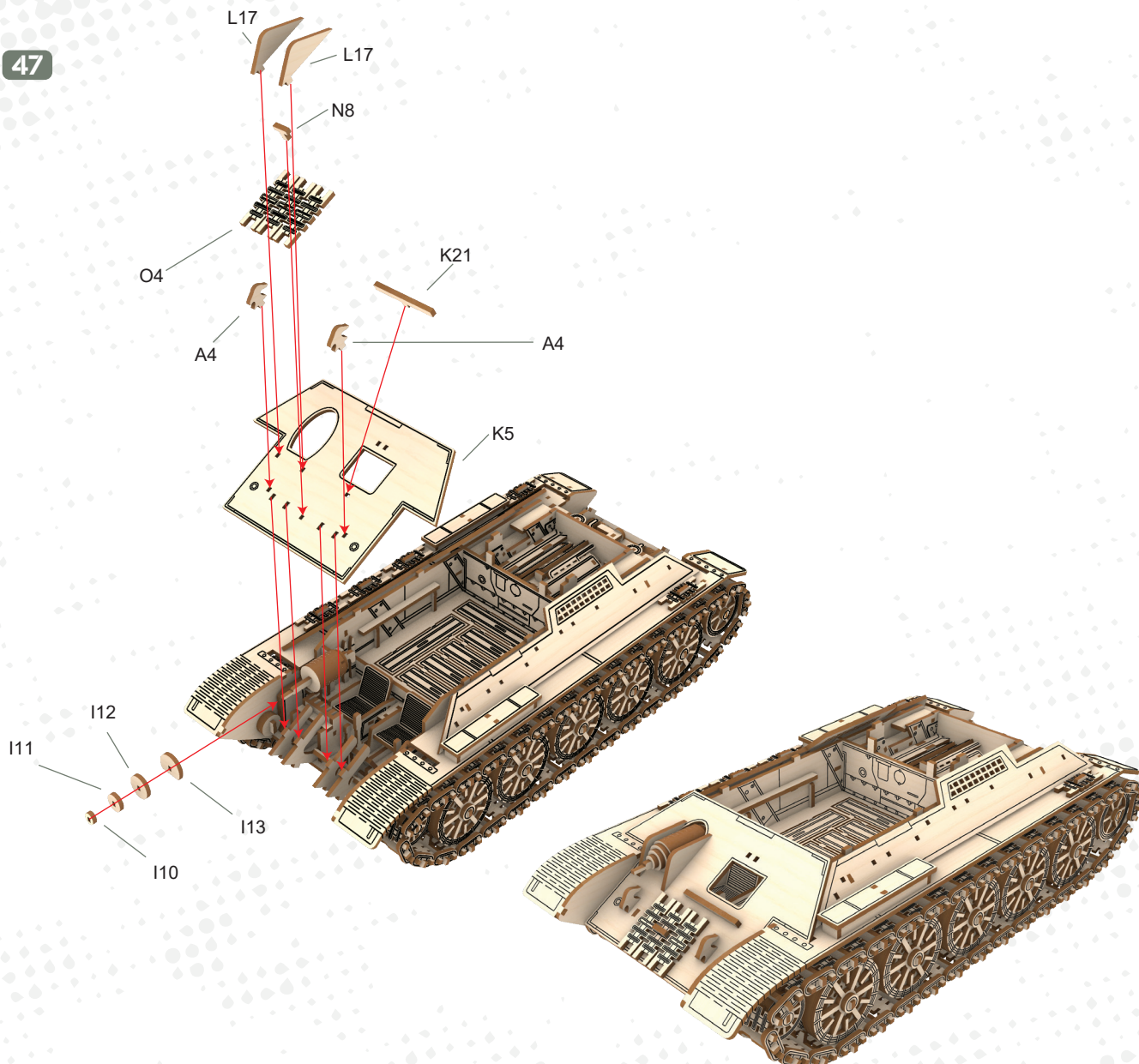

48

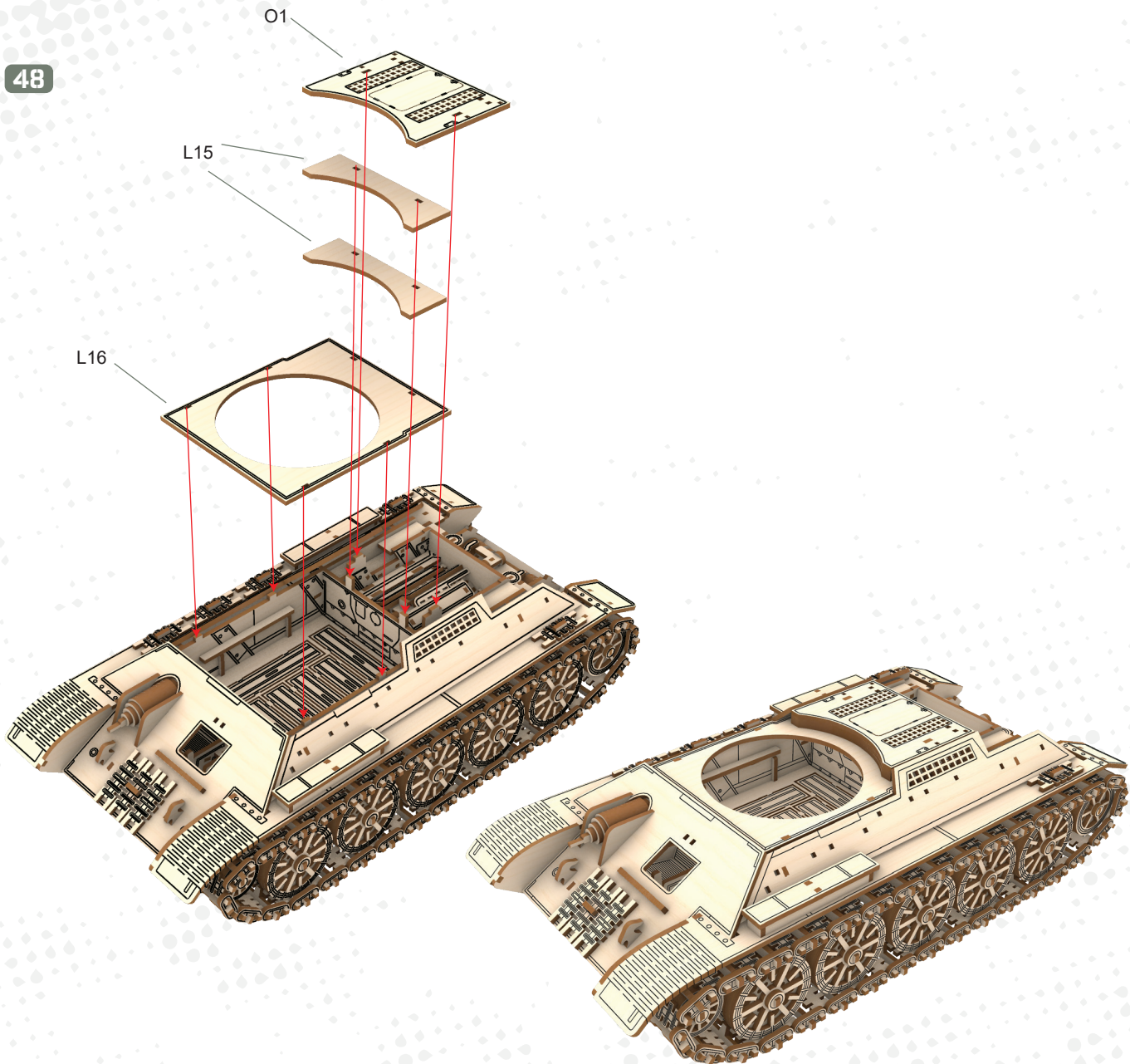

49

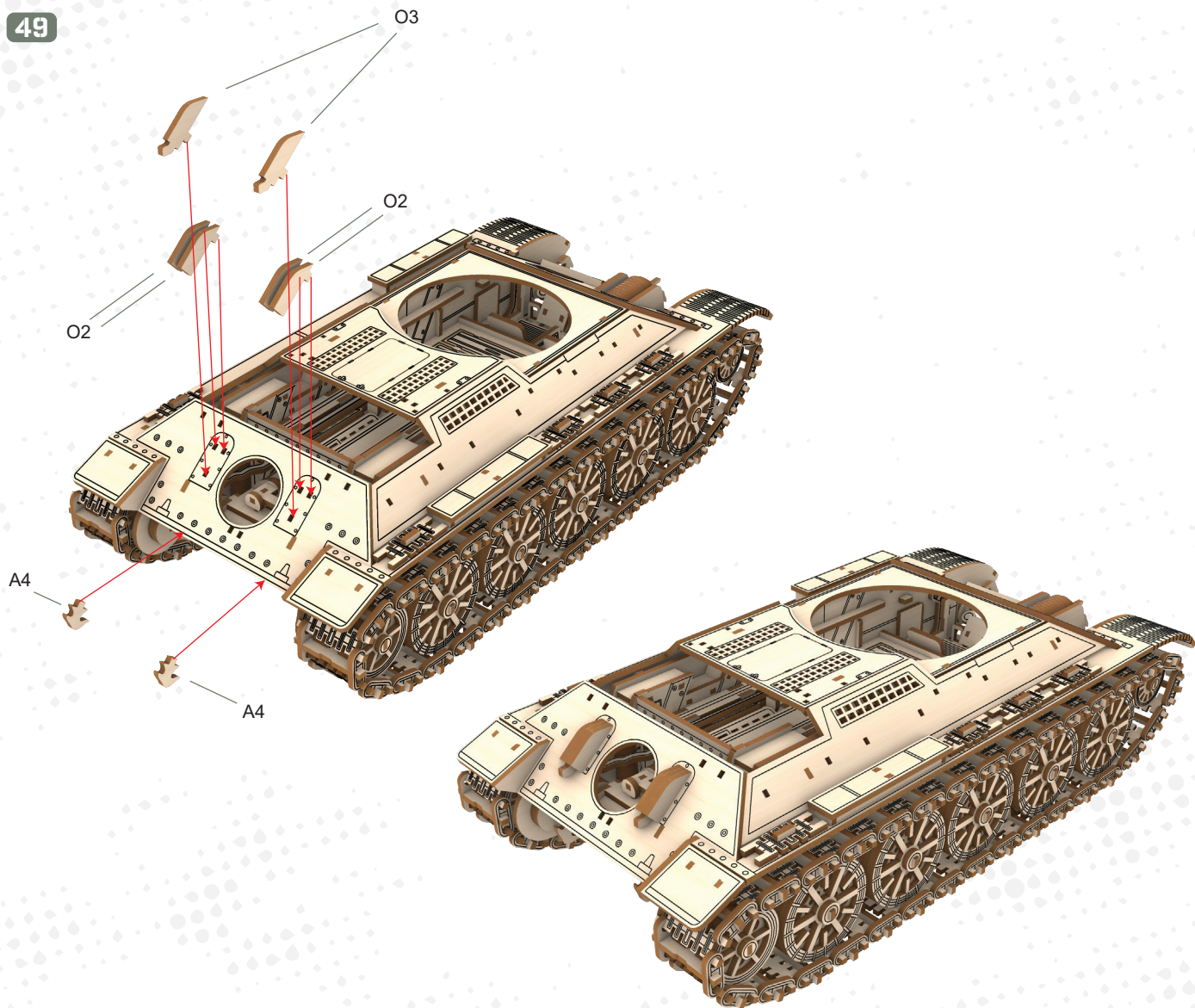

50

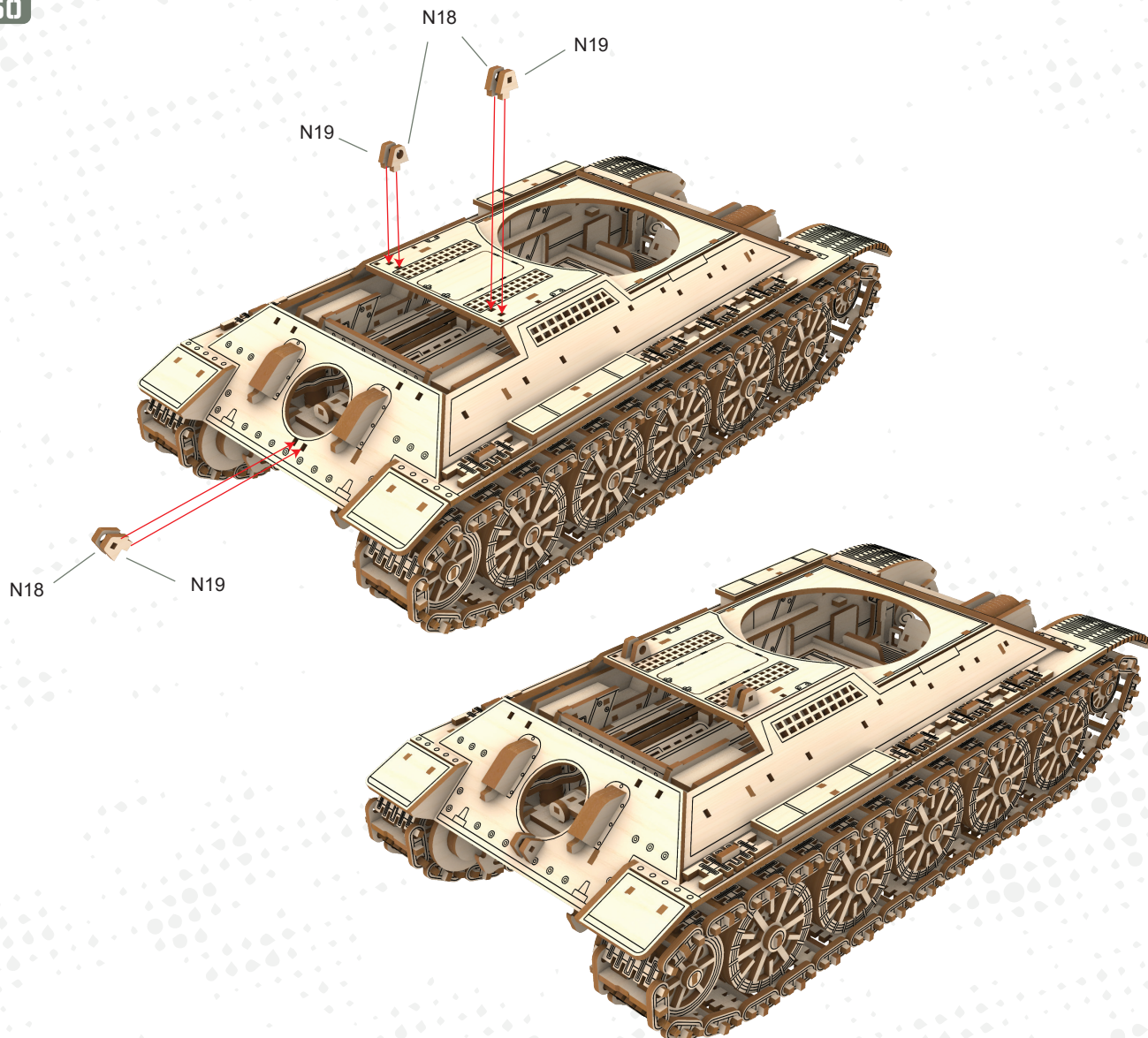

51

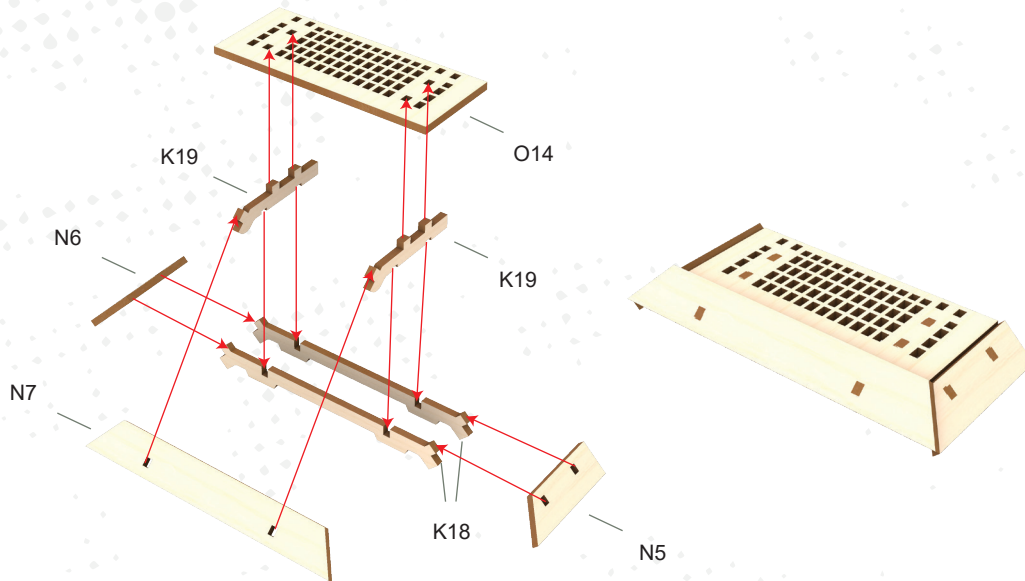

52

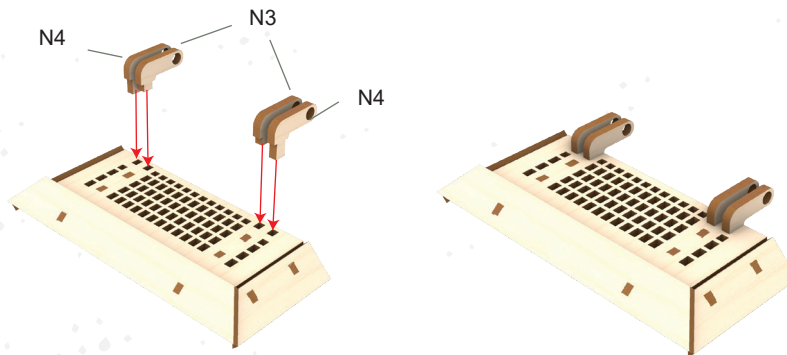

53



54

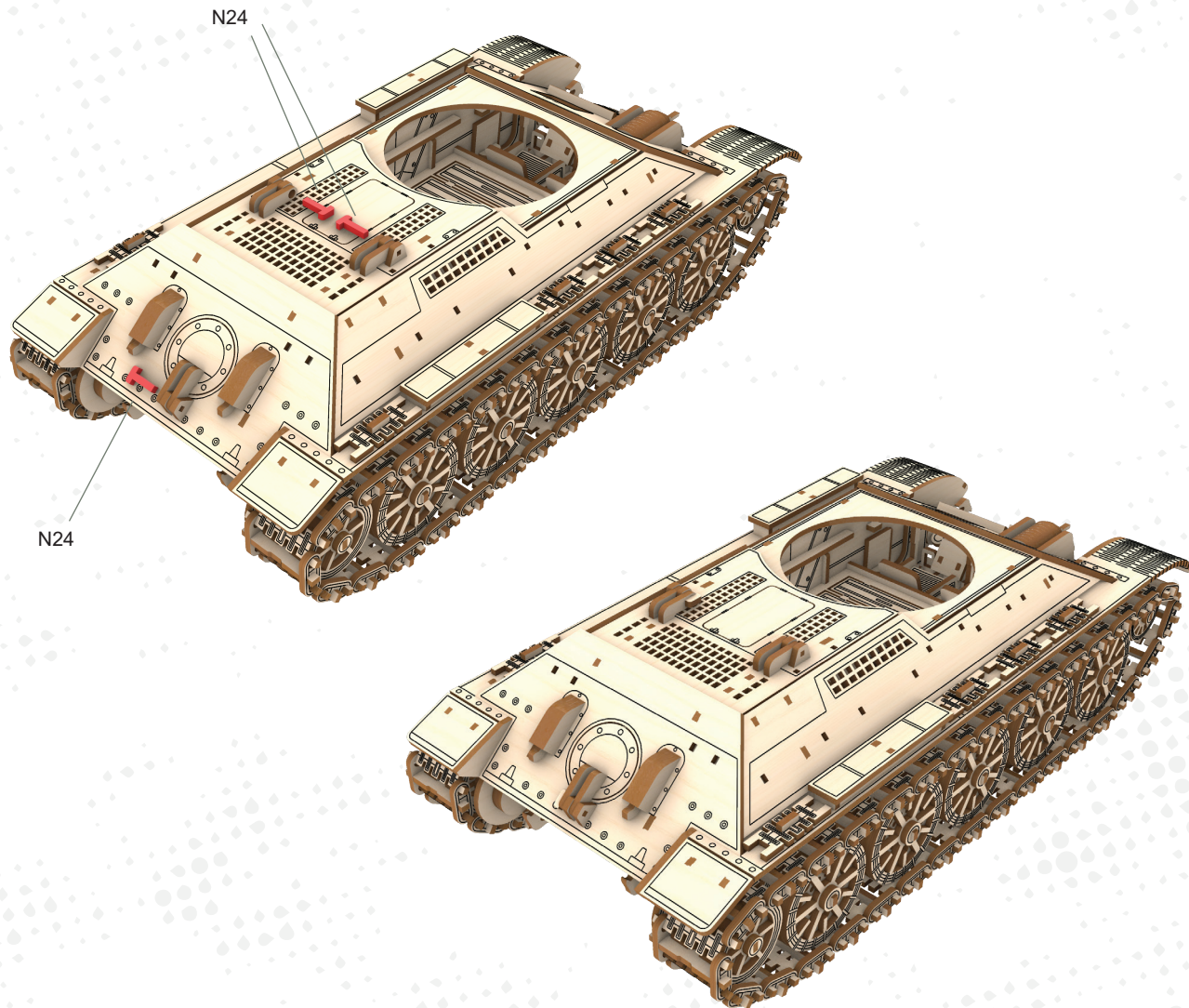

55

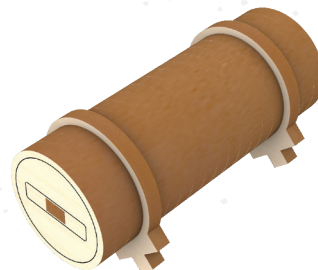
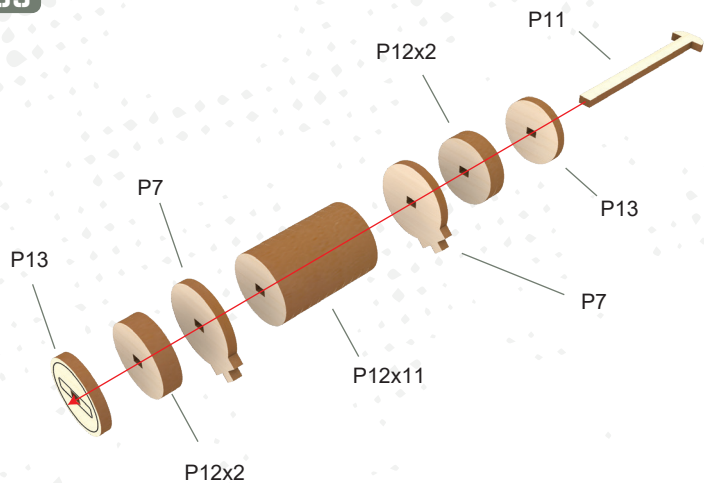

X2

56

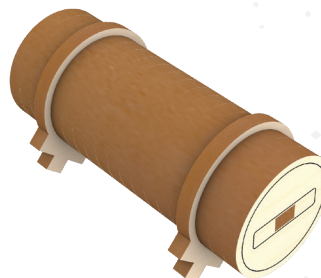
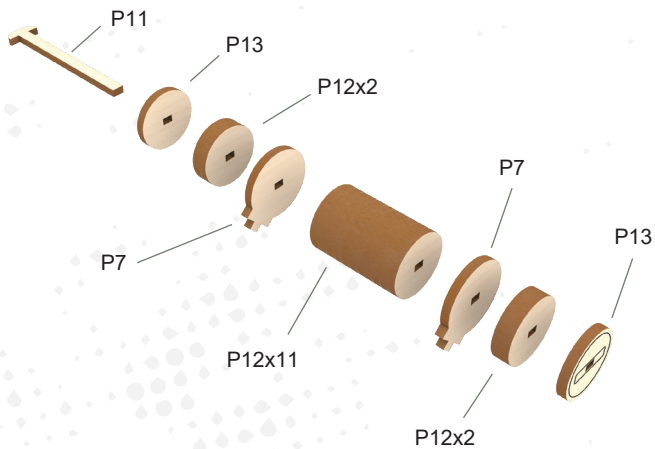

X1

57

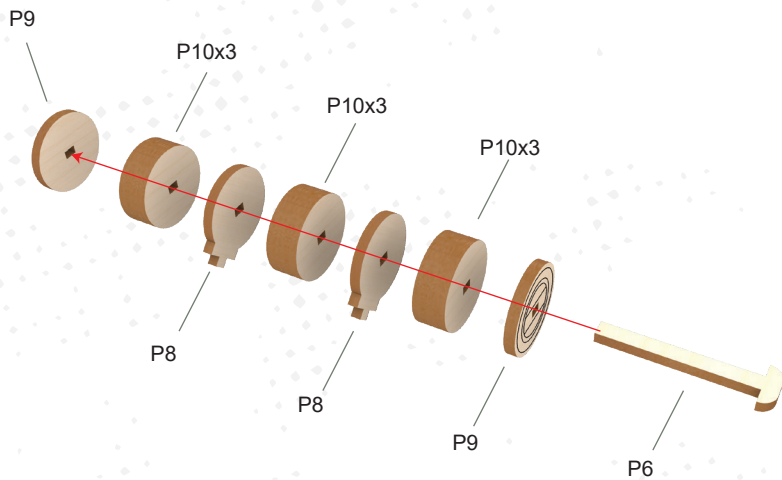

58

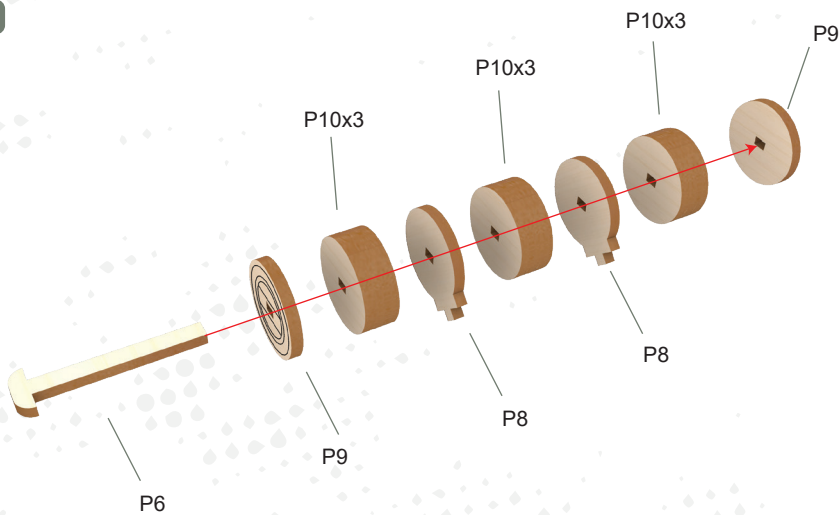

59

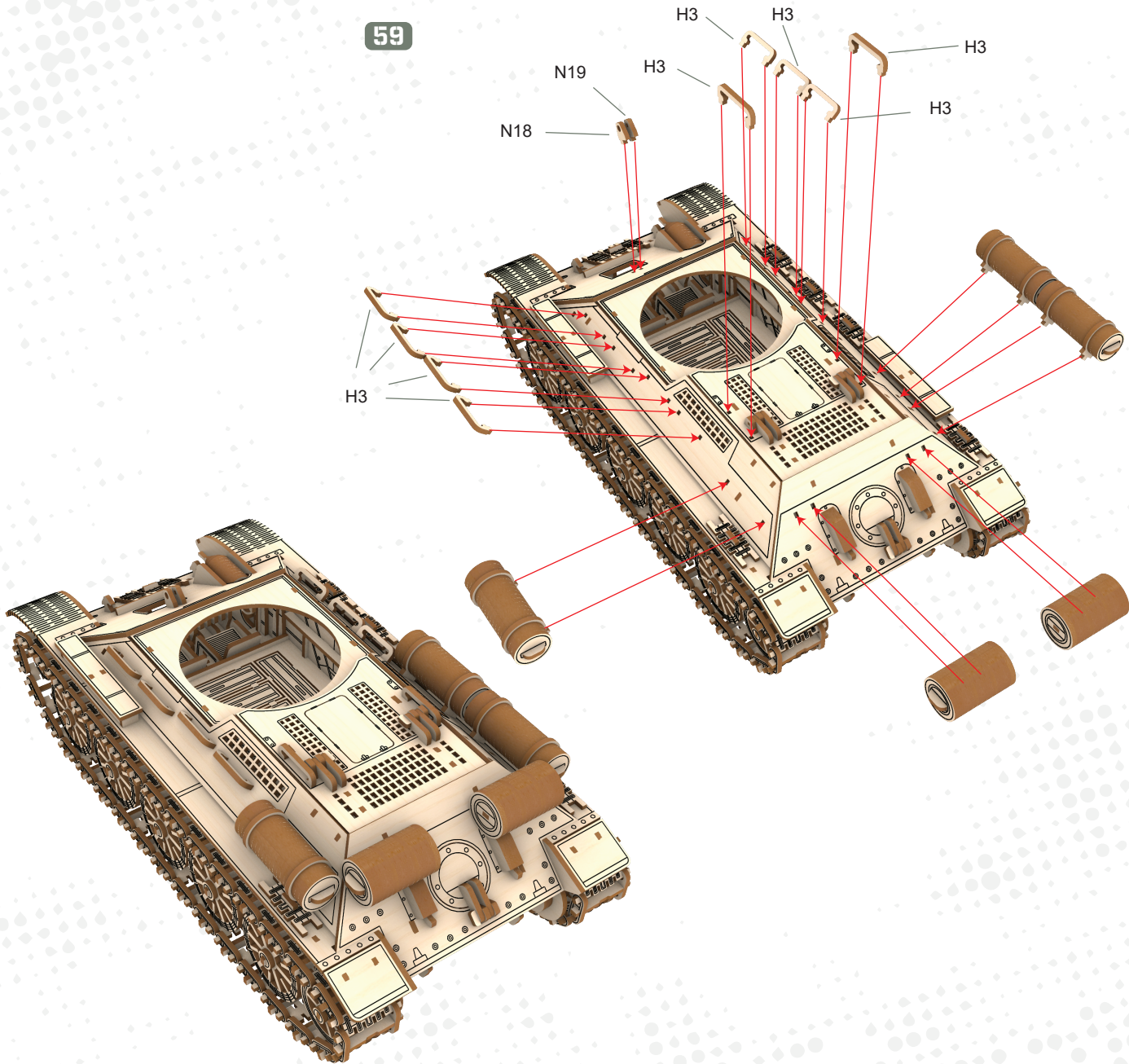

60

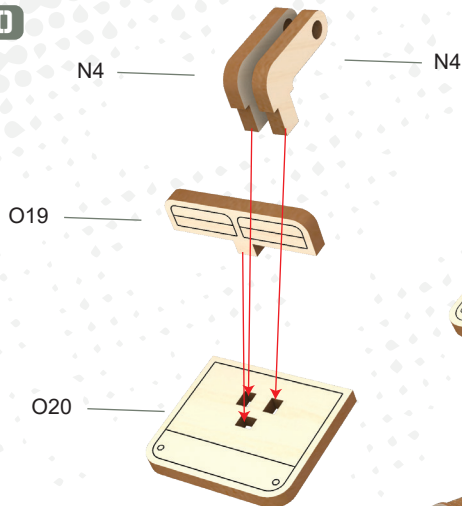

61

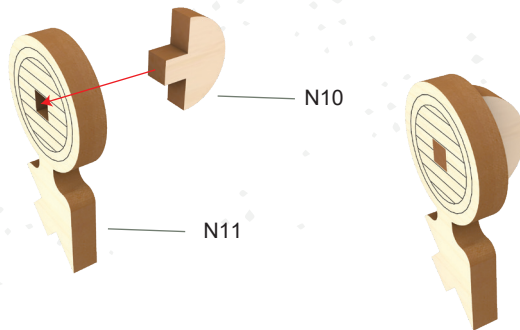

62

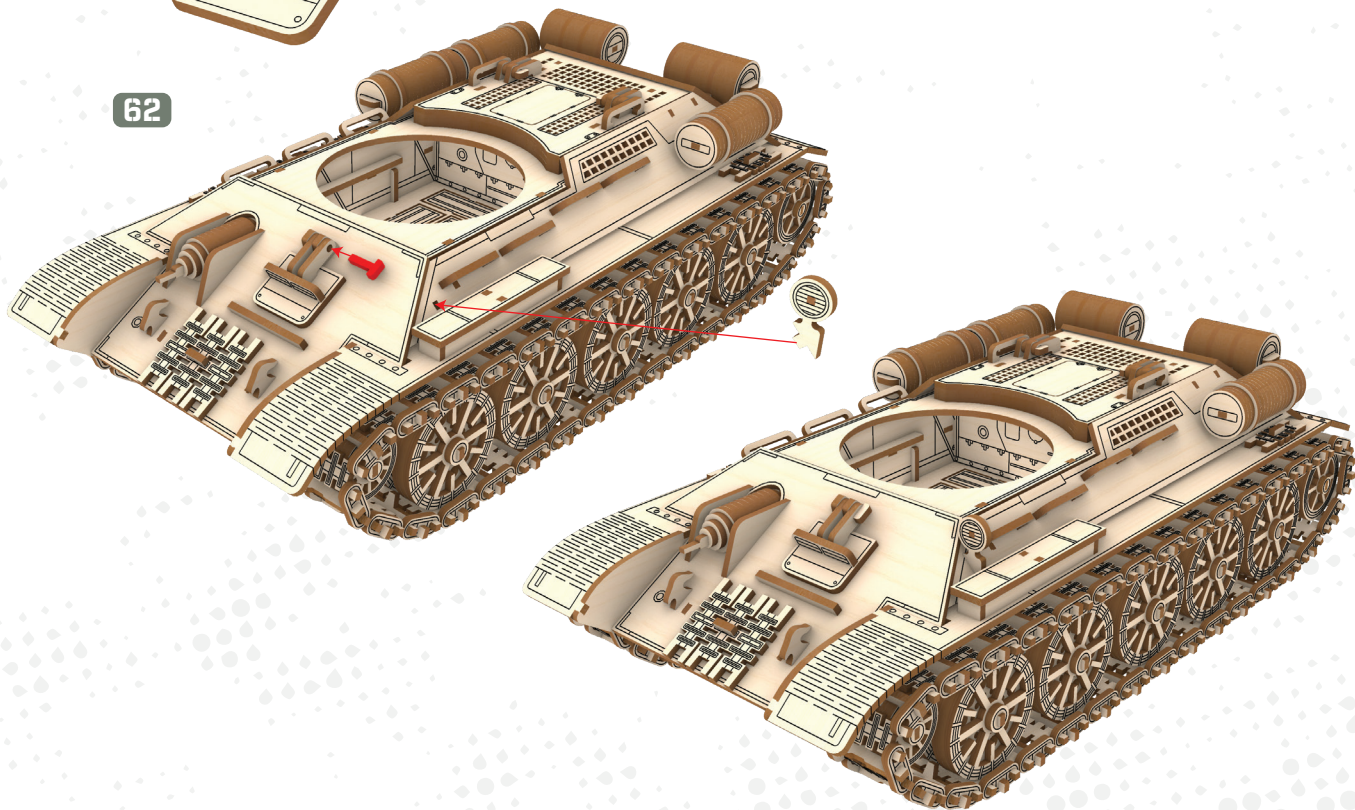

63

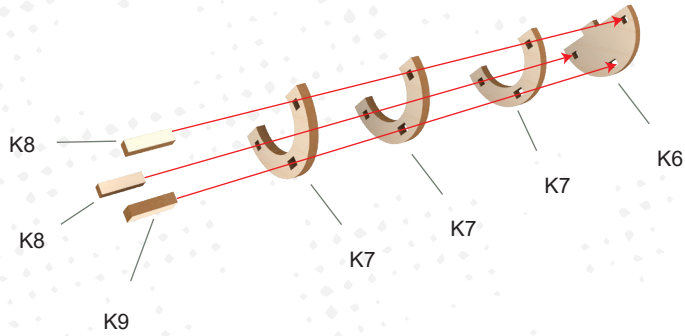

64

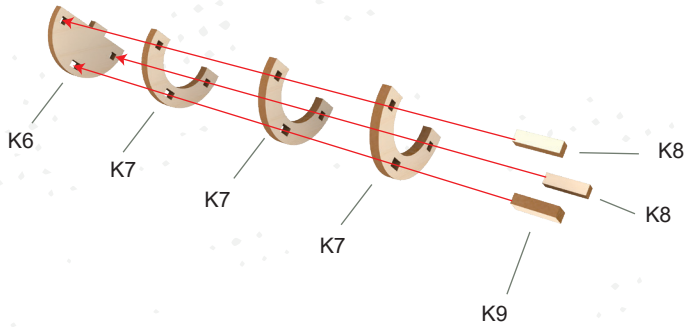

65

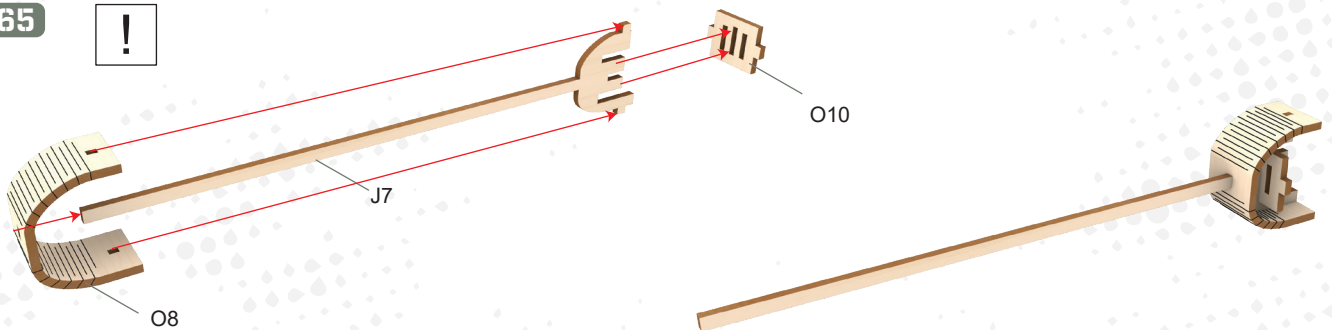

66 *

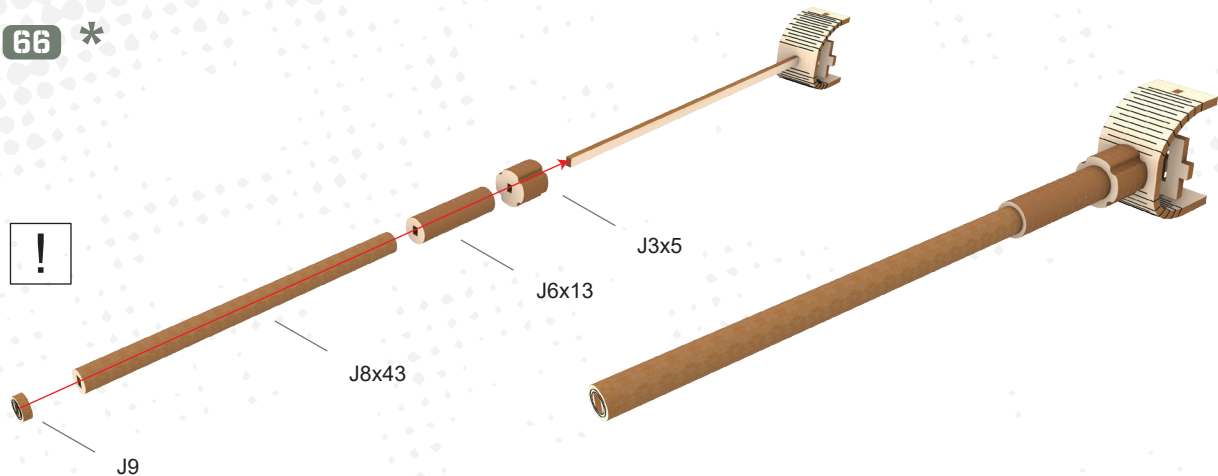

67

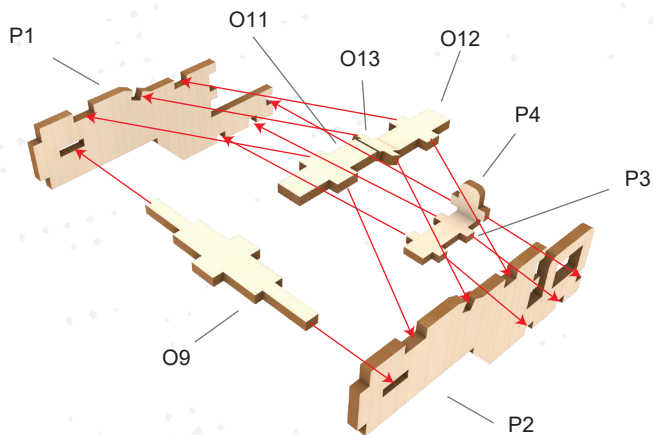

68

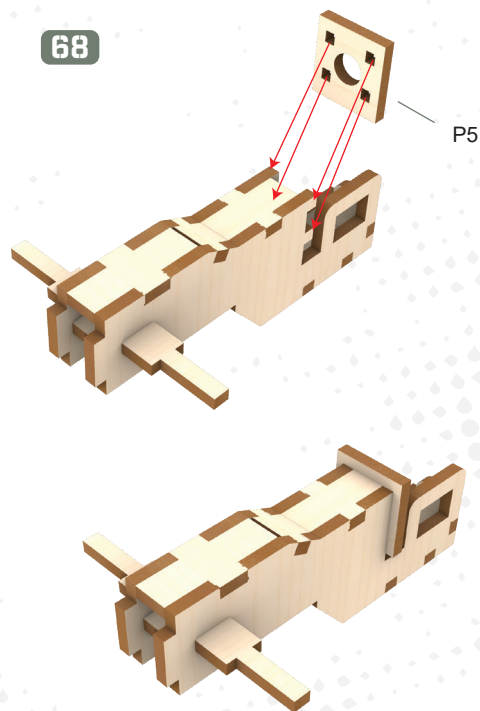

* Number of circles may vary due to organic characteristics of the wooden material. In that case use less J8, or if the part J7 occurs to be too long use the cutter to shorten it.

69

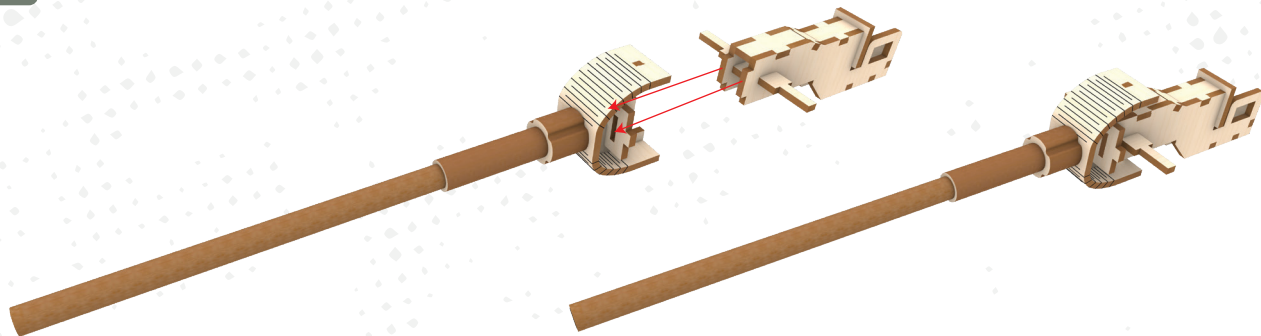

70

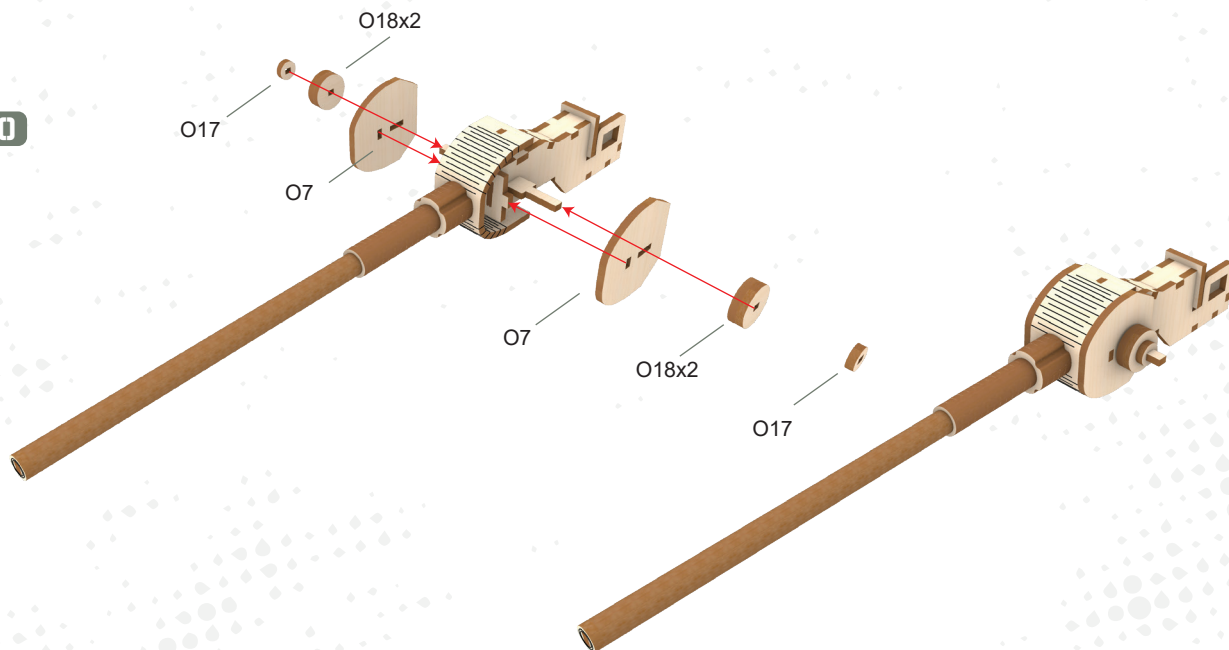

71

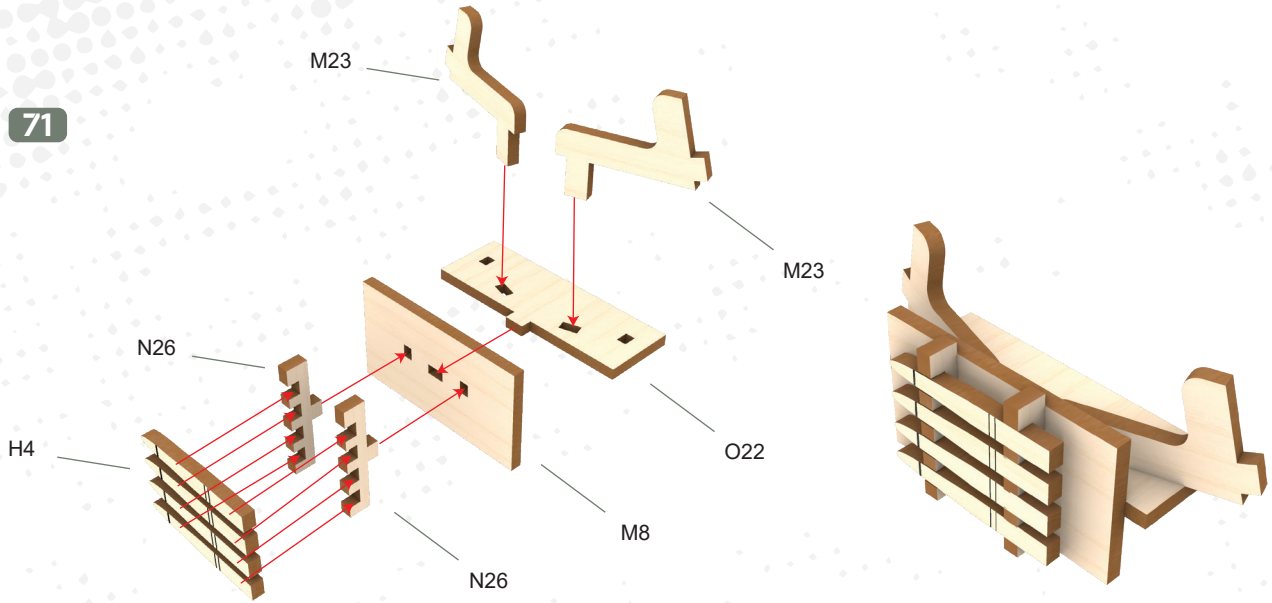

72

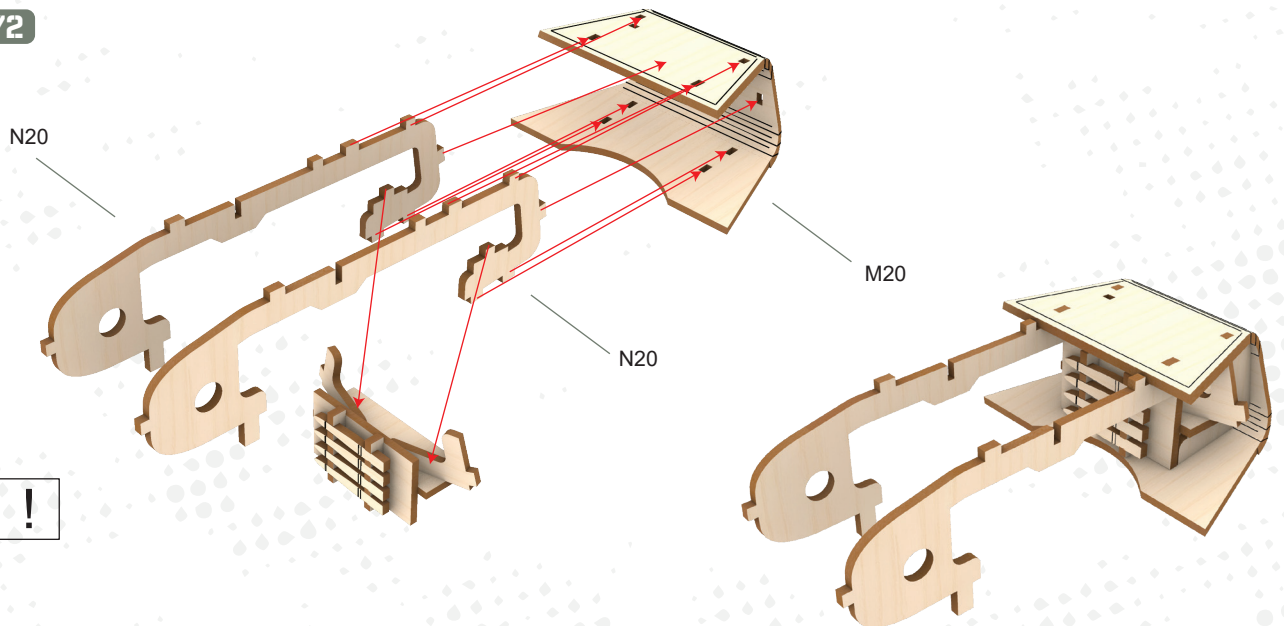

73

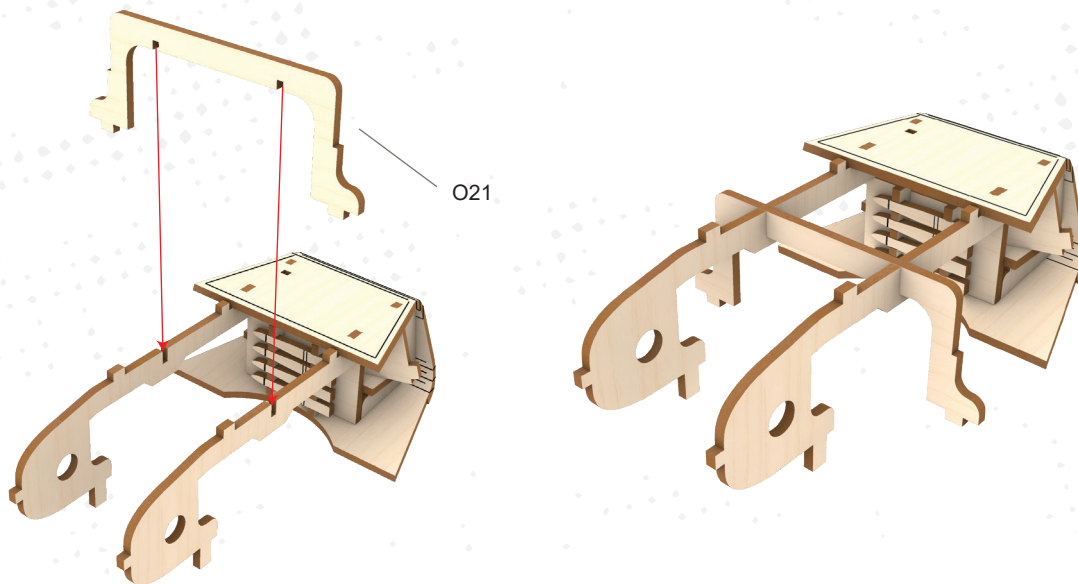

74

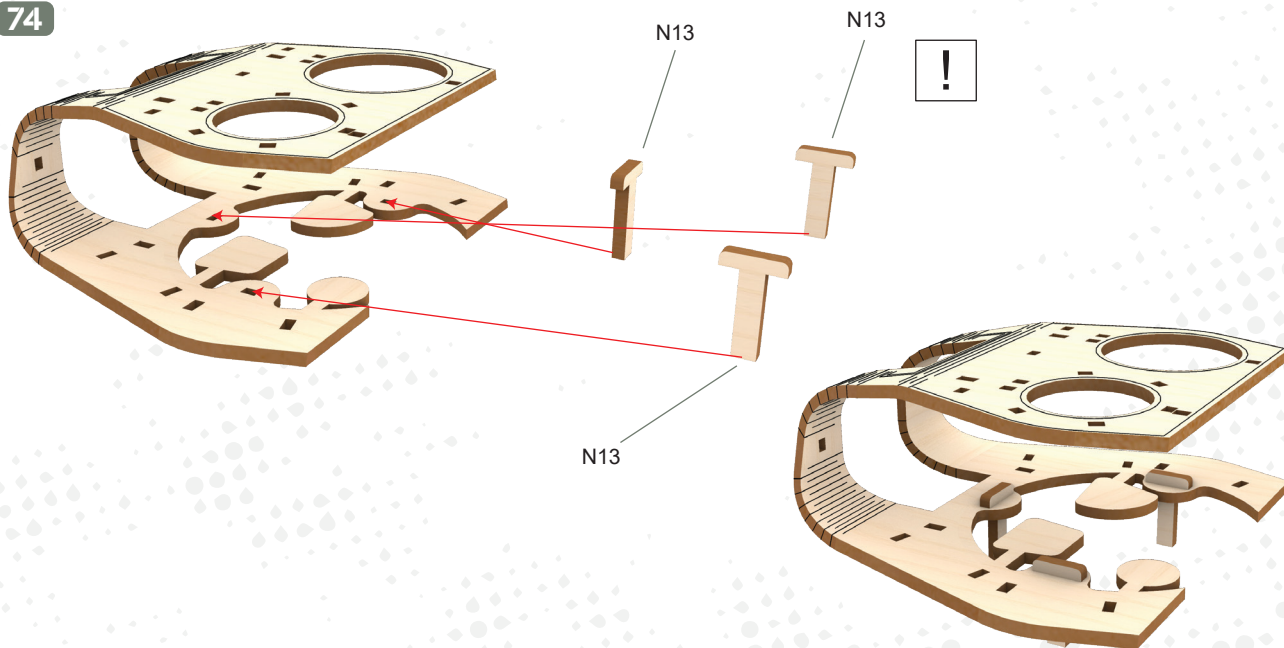

75

!DIFFICULT STEP!

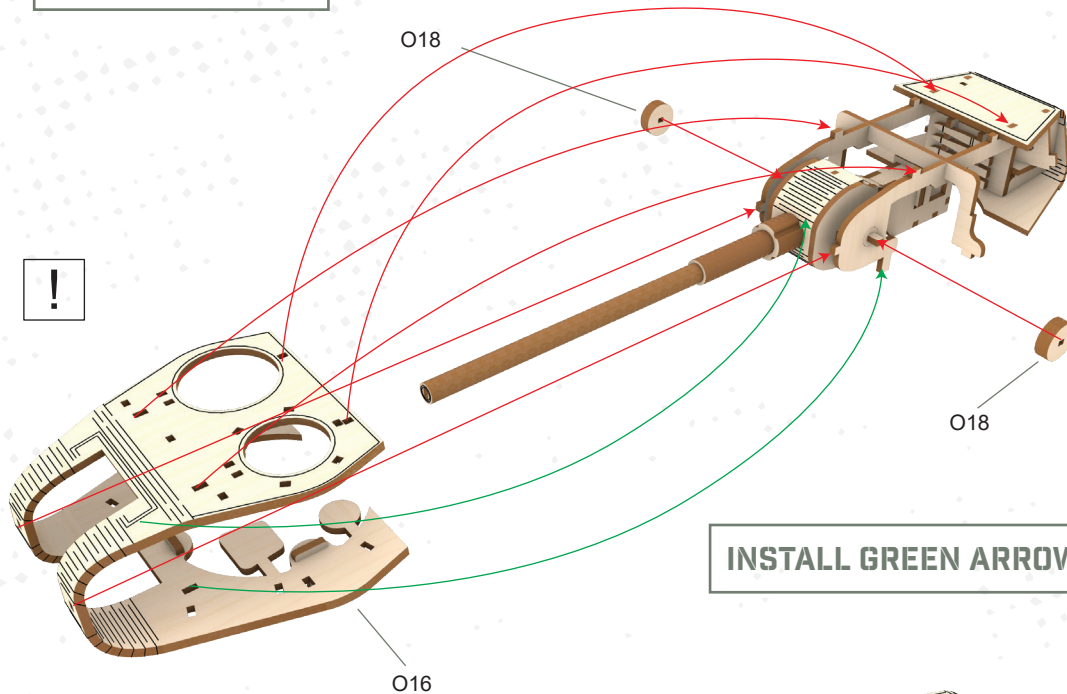

INSTALL GREEN ARROWS FIRST

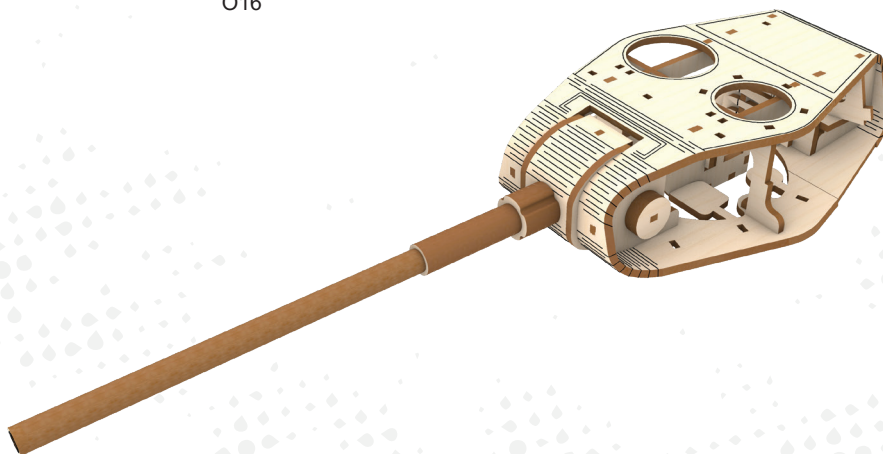

76

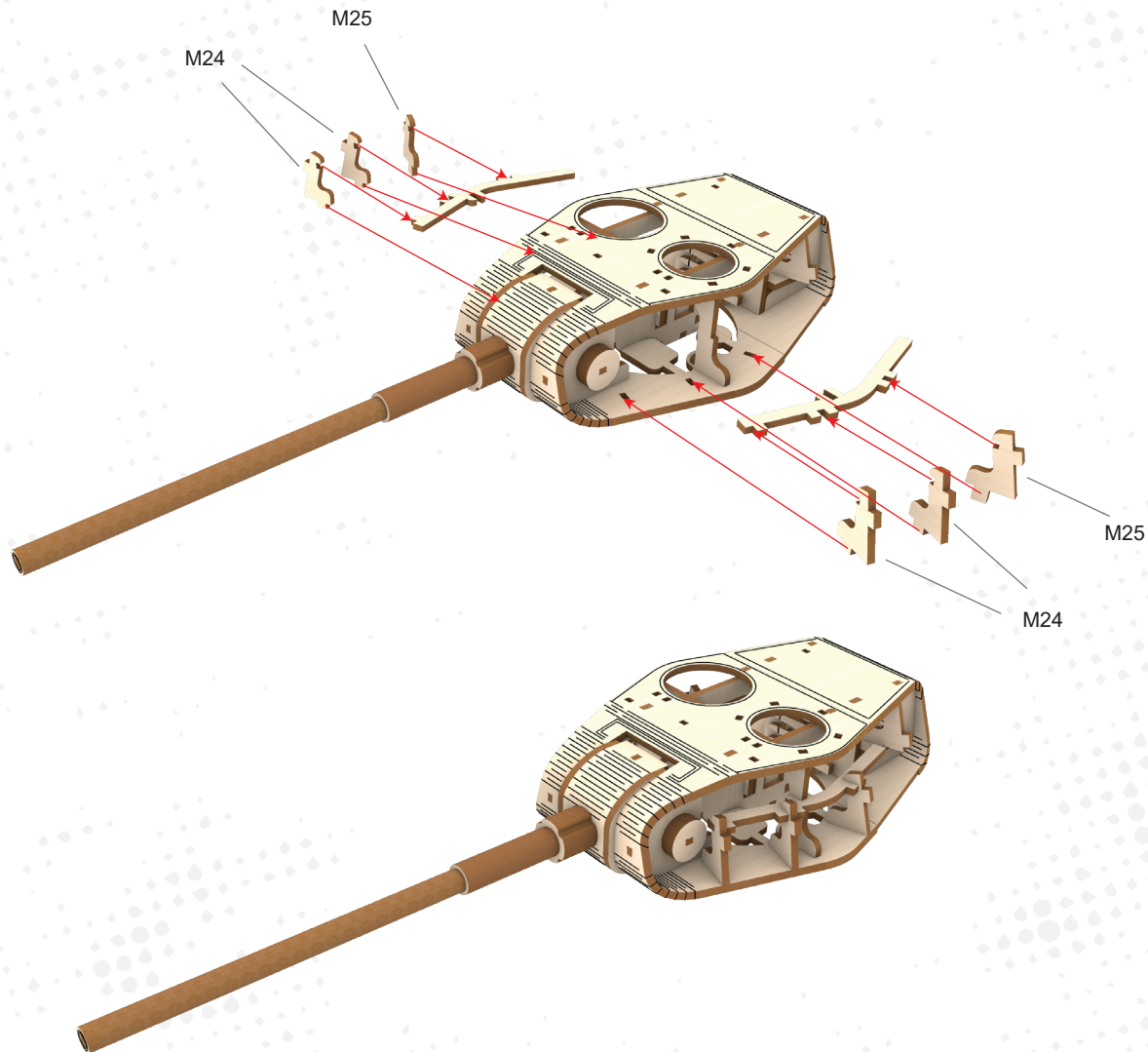

77

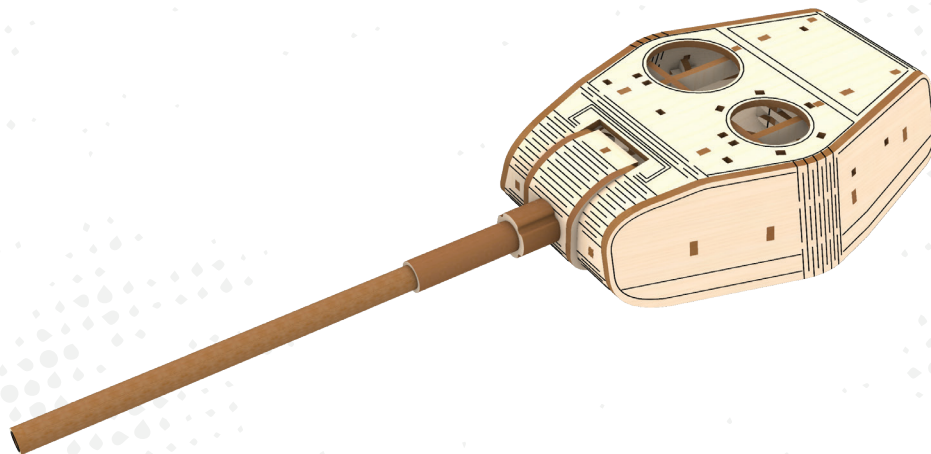
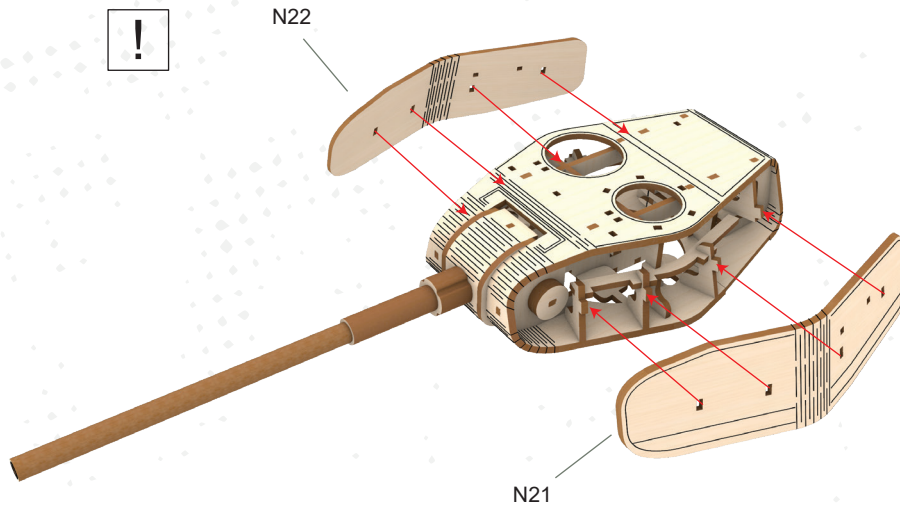

78

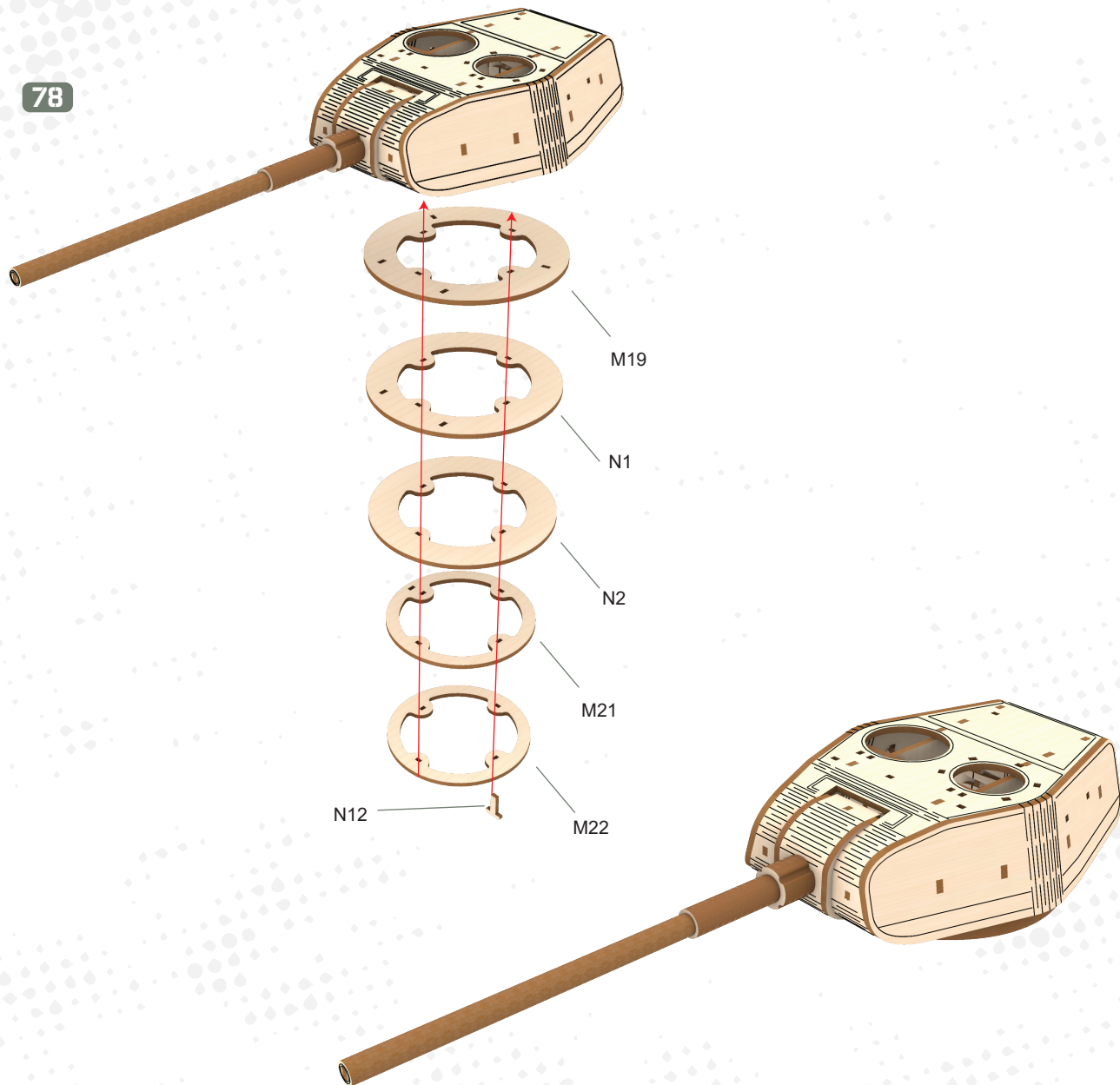

79

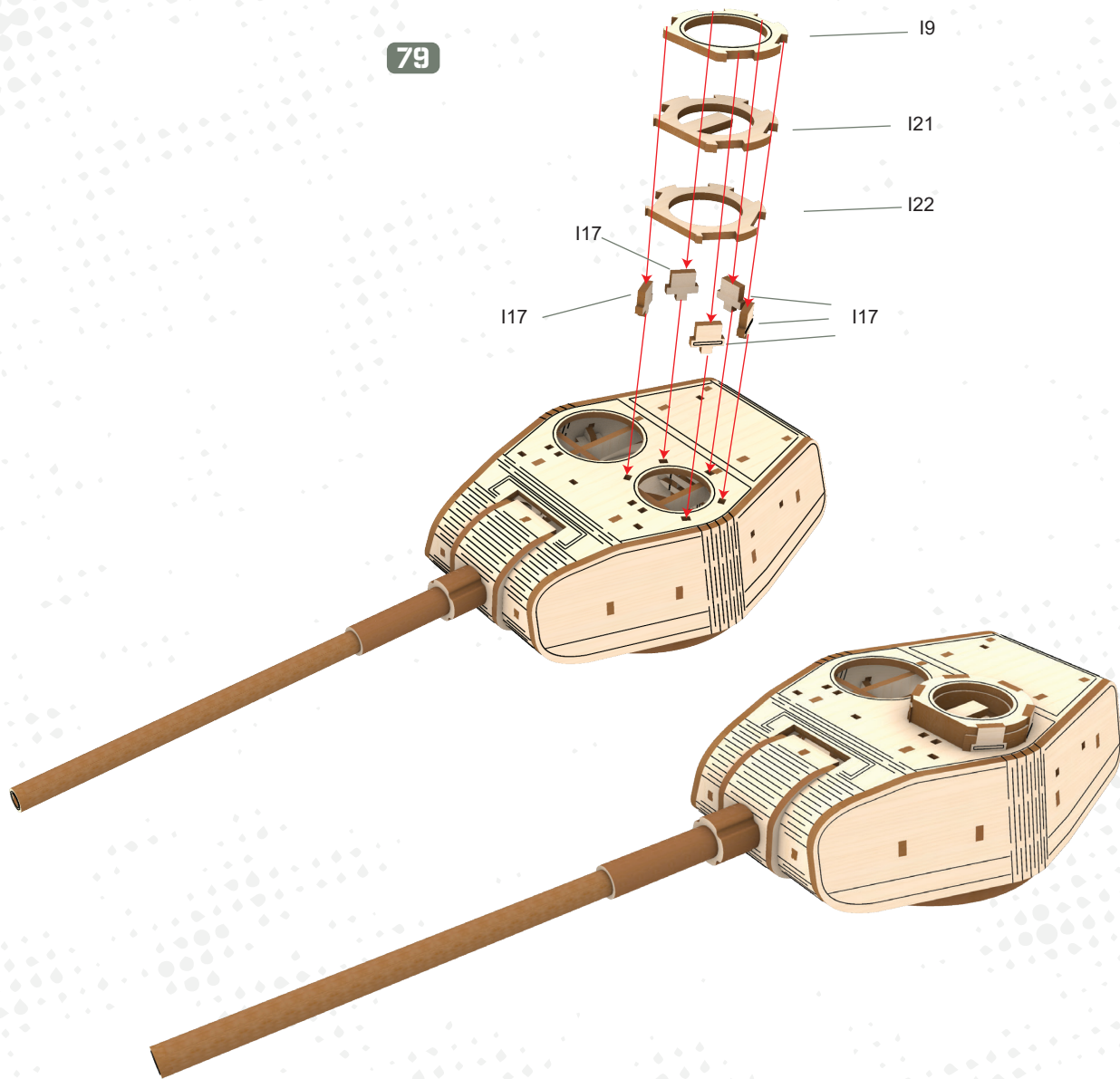

80

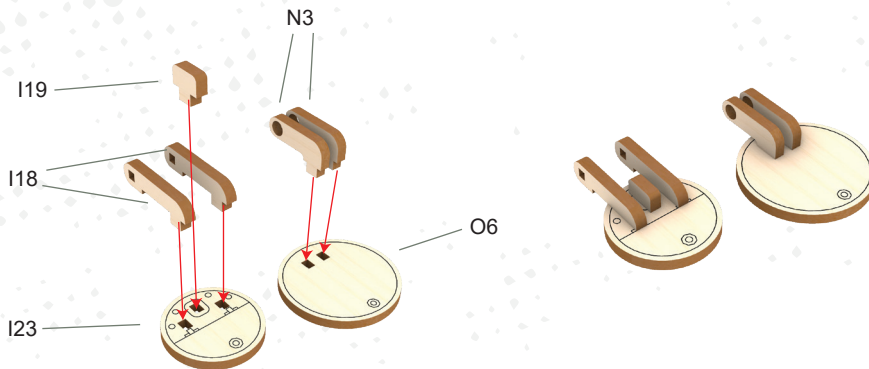

81

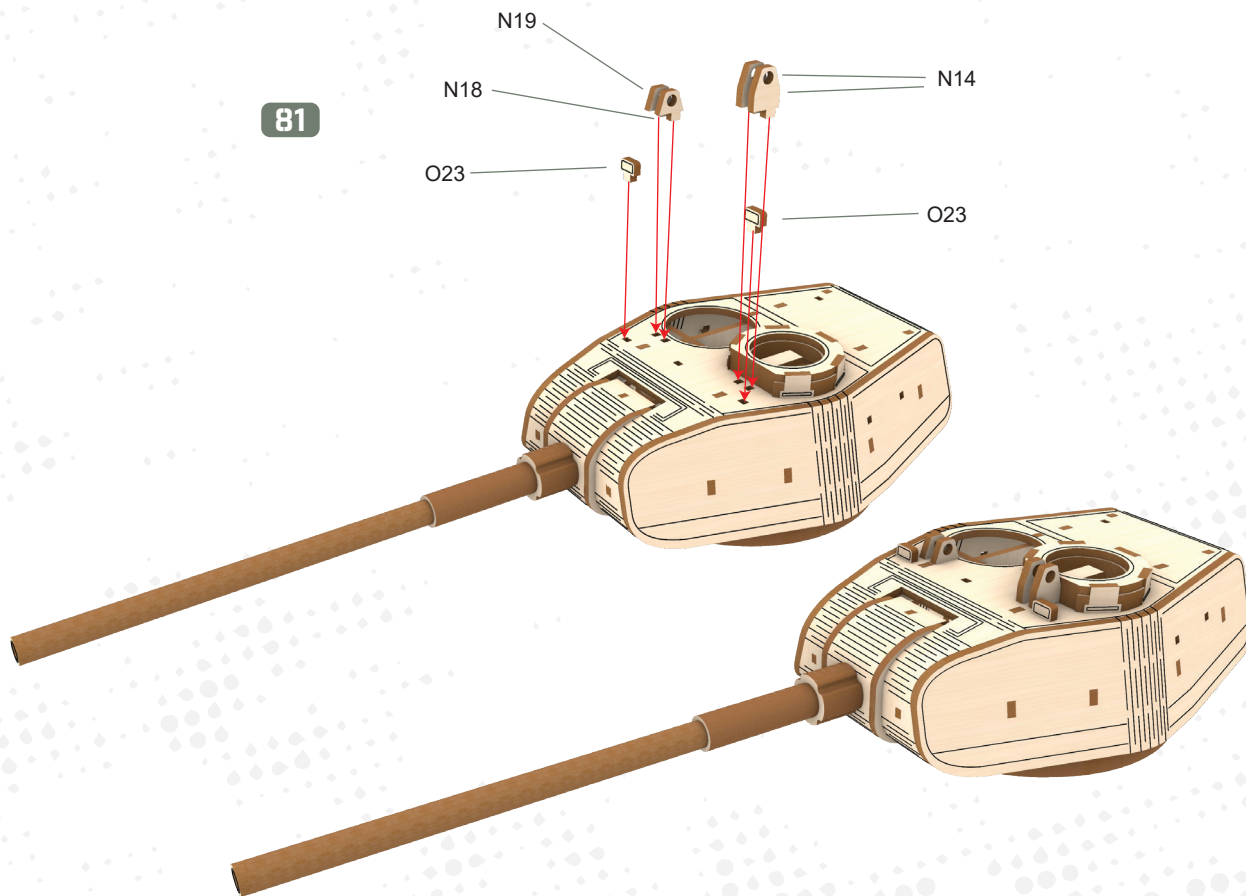

82

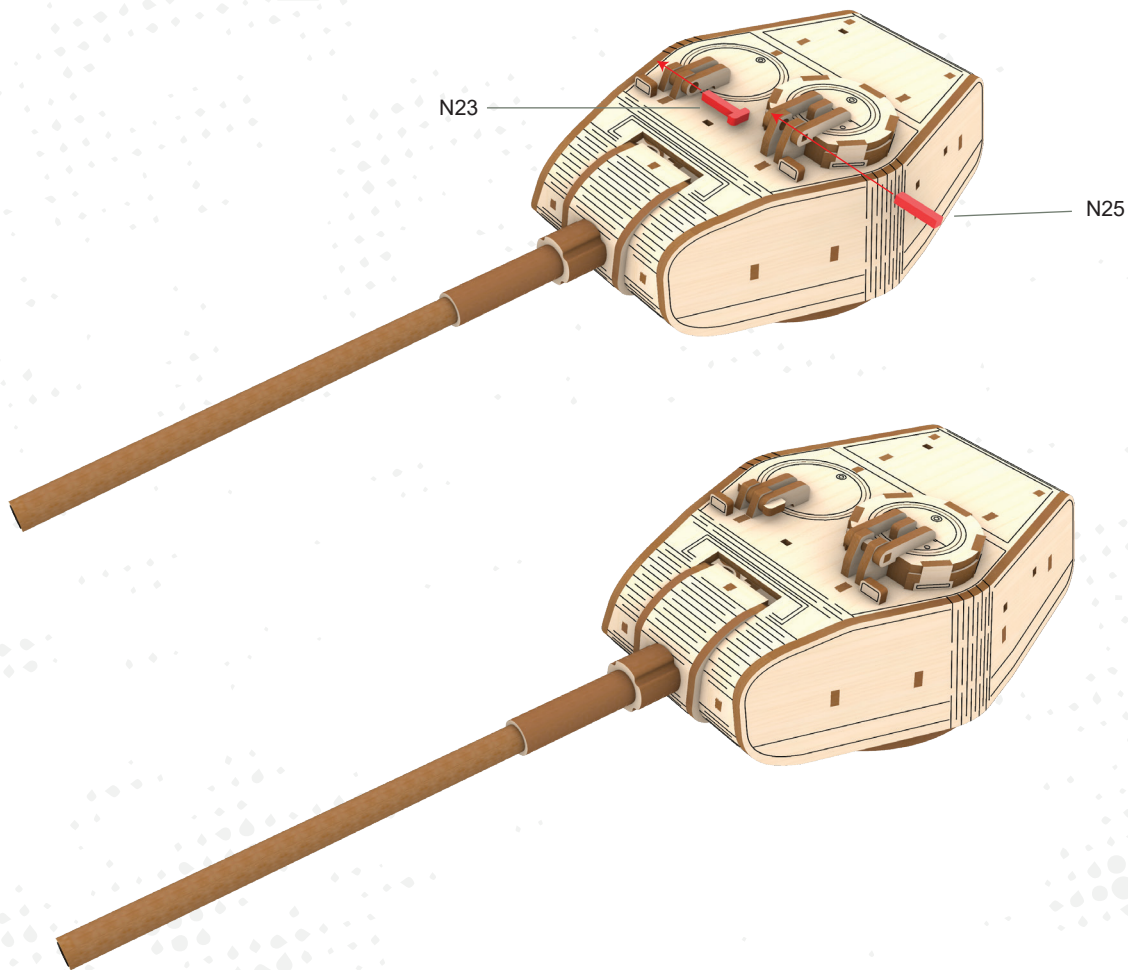

83

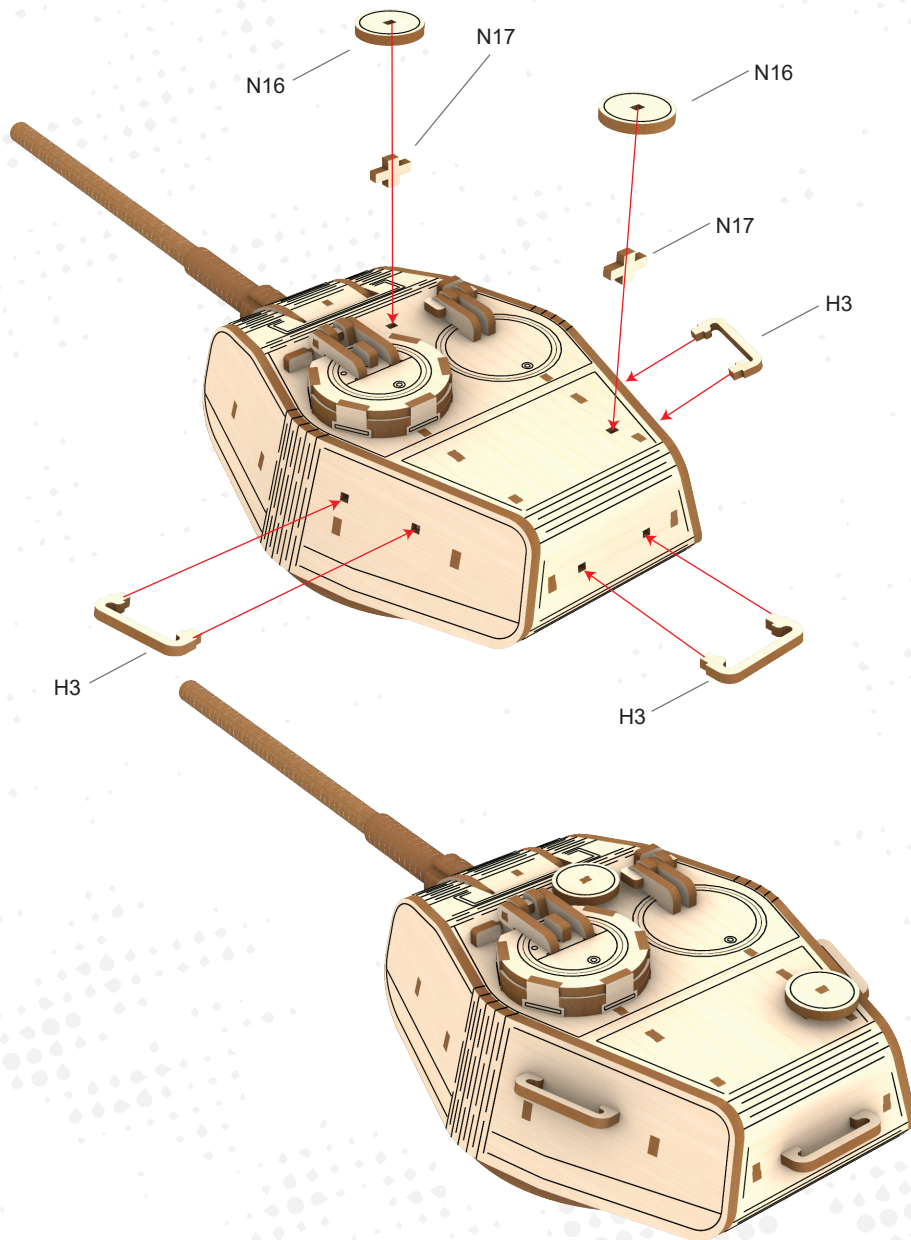

84

